

# EGO™

## POWER<sup>+</sup> SPEAKER™

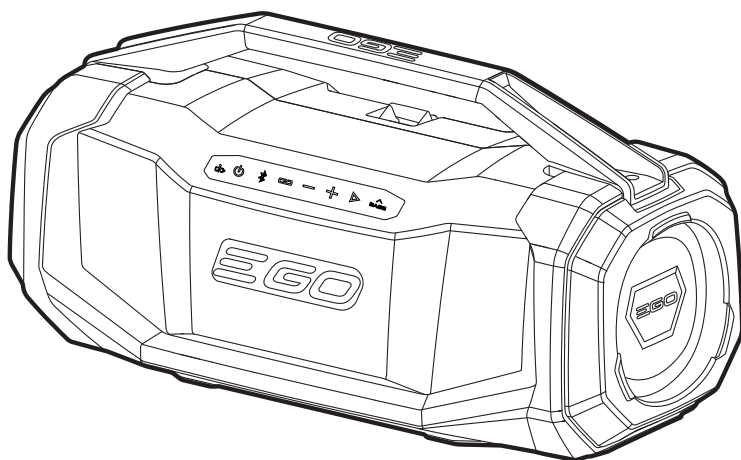

OPERATOR'S MANUAL

# 56-VOLT LITHIUM-ION 180W OUTDOOR BLUETOOTH SPEAKER

MODEL NUMBER SK1800/SK1800-FC

Français p. 23

Español p. 47

**⚠ WARNING:** To reduce the risk of injury, the user must read and understand the Operator's Manual before using this product. Save these instructions for future reference.

## READ ALL INSTRUCTIONS!



READ & UNDERSTAND  
OPERATOR'S MANUAL

## TABLE OF CONTENTS

Safety Symbols . . . . .	3
Important Safety Instructions . . . . .	4-5
FCC Statement . . . . .	6
Symbols . . . . .	7
Introduction . . . . .	8
Specifications . . . . .	9
Packing List . . . . .	9
Description . . . . .	10-11
Operation . . . . .	12-18
Maintenance . . . . .	19
Troubleshooting . . . . .	20
EGO Limited Warranty . . . . .	21-22

# SAFETY SYMBOLS

The purpose of safety symbols is to attract your attention to possible dangers. The safety symbols and the explanations with them deserve your careful attention and understanding. The symbol warnings do not, by themselves, eliminate any danger. The instructions and warnings they give are no substitutes for proper accident prevention measures.

**⚠ WARNING** Be sure to read and understand all safety instructions in this Operator’s Manual, including all safety alert symbols such as “**DANGER**”, “**WARNING**”, and “**CAUTION**” before using this machine. Failure to follow all instructions listed below may result in electric shock, fire, and/or serious personal injury.

The definitions below describe the level of severity for each signal word. Please read the manual and pay attention to these symbols.

	This is the safety alert symbol. It is used to alert you to potential personal injury hazards. Obey all safety messages that follow this symbol to avoid possible injury or death.
<b>⚠ DANGER</b>	DANGER indicates a hazardous situation which, if not avoided, will result in death or serious injury.
<b>⚠ WARNING</b>	WARNING indicates a hazardous situation which, if not avoided, could result in death or serious injury.
<b>⚠ CAUTION</b>	CAUTION, used with the safety alert symbol, indicates a hazardous situation which, if not avoided, will result in minor or moderate injury.

## DAMAGE PREVENTION AND INFORMATION MESSAGES

These inform the user of important information and/or instructions that could lead to equipment or other property damage if they are not followed. Each message is preceded by the word “NOTICE”, as in the example below:

**NOTICE** Equipment and/or property damage may result if these instructions are not followed.

# IMPORTANT SAFETY INSTRUCTIONS

When using an electrical appliance, basic precautions should always be followed, including the following:

## READ ALL INSTRUCTIONS BEFORE USING THIS PRODUCT!

**⚠ WARNING** To ensure safety and reliability, all repairs should be performed by a qualified service technician.

**⚠ WARNING** Read all safety warnings, instructions, illustrations and specifications provided with this apparatus. Failure to follow all instructions listed below may result in electric shock, fire and/or serious injury.

- **To reduce the risk of fire or electric shock, do not expose this apparatus to rain or moisture. Dry location use only.**
- **Only operate this apparatus in a well-ventilated area.**
- **Read these instructions.**
- **Heed all warnings.**
- **Follow all instructions.**
- **Do not use this apparatus near water.**
- **Clean only with dry cloth.**
- **Do not block any ventilation openings.** Install in accordance with the manufacturer's instructions.
- **Do not install near any heat sources such as radiators, heat registers, stoves, or other apparatus (including amplifiers) that produce heat.**
- **Only use attachments/accessories specified by the manufacturer.**
- **Use only with the cart, stand, tripod, bracket, or table specified by the manufacturer, or sold with the apparatus. When a cart is used, use caution when moving the cart/ apparatus combination to avoid injury from tip-over.**
- **Refer all servicing to qualified service personnel.** Servicing is required when the apparatus has been damaged in any way, such as power-supply cord or plug is damaged, liquid has been spilled or objects have fallen into the apparatus, the apparatus has been exposed to rain or moisture, does not operate normally, or has been dropped. Service or maintenance performed by unqualified personnel could result in a risk of injury.

- **A battery operated apparatus with integral batteries or a separate battery pack must be recharged only with the specified charger for the battery.** A charger that may be suitable for one type of battery may create a risk of fire when used with another battery.
- **Never disassemble the apparatus or try to do any rewiring on the apparatus's electrical system.**
- **Maintain the apparatus. Check for misalignment, breakage of parts and any other condition that may affect the apparatus operation. If damaged, have the apparatus repaired before use. Use the apparatus in accordance with these instructions, taking into account the working conditions and the work to be performed.** Use of the apparatus for operations different from those intended could result in a hazardous situation.
- **Keep the apparatus away from other metal objects, such as paper clips, coins, keys, nails, screws, or other small metal objects that can make a connection from one terminal to another.** Shorting the terminals together may cause burns or a fire.
- **Do not use the apparatus if it has been dropped or received a sharp blow.** A damaged apparatus will increase the risk of fire.
- Dispose of a used battery promptly. Keep away from children. Do not disassemble and do not dispose of in fire.
- **Use only with battery packs and chargers listed below.**

BATTERY PACK	CHARGER
BA1400, BA1400-FC, BA2800, BA2800-FC, BA4200, BA4200-FC, BA1400T, BA1400T-FC, BA2242T, BA2242T-FC, BA2800T, BA2800T-FC, BA3360T, BA3360T-FC, BA4200T, BA4200T-FC, BA4480T, BA4480T-FC, BA5600T, BA5600T-FC, BA6720T, BA6720T-FC	CH2100, CH2100-FC, CH3200, CH3200-FC CH5500, CH5500-FC, CH2800D, CH2800D-FC CH7000, CH7000-FC CH7000T, CH7000T-FC

## FCC STATEMENT

1. This device complies with Part 15 of the FCC Rules. Operation is subject to the following two conditions:
  - 1) This device may not cause harmful interference.
  - 2) This device must accept any interference received, including interference that may cause undesired operation.
2. Changes or modifications not expressly approved by the party responsible for compliance could void the user's authority to operate the equipment.

**NOTICE** This equipment has been tested and found to comply with the limits for a Class B digital device, pursuant to Part 15 of the FCC Rules. These limits are designed to provide reasonable protection against harmful interference in a residential installation. This equipment generates, uses, and can radiate radio frequency energy and, if not installed and used in accordance with the instructions, may cause harmful interference to radio communications. However, there is no guarantee that interference will not occur in a particular installation. If this equipment does cause harmful interference to radio or television reception, which can be determined by turning the equipment off and on, the user is encouraged to try to correct the interference by one or more of the following measures: Reorient or relocate the receiving antenna. Increase the separation between the equipment and receiver. Connect the equipment into an outlet on a circuit different from that to which the receiver is connected. Consult the dealer or an experienced radio/TV technician for help.

**SAVE THESE INSTRUCTIONS!** Refer to them frequently and use them to instruct others who may use this product. If you lend this product to someone else, also lend these instructions to them to prevent misuse of the product and possible injury.

# SYMBOLS

This page depicts and describes safety symbols that may appear on this product. Read, understand, and follow all instructions on the machine before attempting to assemble and operate it.

	Safety Alert	Indicates a potential personal injury hazard.
	Read & Understand Operator's Manual	To reduce the risk of injury, user must read and understand the operator's manual before using this product.
	Bluetooth®	Bluetooth® Symbol
	Direct Current	Type or a characteristic of current
IP...	Ingress Protection Degree	Classifies the degree of protection provided by an enclosure, for electrical equipment.
V	Volt	Voltage
W	Watt	Power
A	Amperes	Current
Hz	Hertz	Frequency (cycles per second)
m	Meter	Length or size
mm	Millimeter	Length or size
kg	Kilogram	Weight
lbs.	Pounds	Weight
°C	Degrees Celsius	Temperature
°F	Degrees Fahrenheit	Temperature



## INTRODUCTION

Congratulations on your selection of the EGO 180W Outdoor Bluetooth Speaker. It has been designed, engineered and manufactured to give you the best possible dependability and performance.

Should you experience any problem you cannot easily remedy, please contact EGO customer service 1-855-EGO-5656.

This manual contains important information on to the safe assembly, operation and maintenance of your product. Read it carefully before using the product. Keep this manual handy so you can refer to it at any time.

SERIAL NUMBER \_\_\_\_\_ DATE OF PURCHASE \_\_\_\_\_

YOU SHOULD RECORD BOTH SERIAL NUMBER AND DATE OF PURCHASE AND KEEP IN A SAFE PLACE FOR FUTURE REFERENCE



## SPECIFICATIONS

Rated Voltage	56V 
Voltage for AC Power Adaptor	100-240 V,50/60 Hz
Output Power	180 W
Amplifier Power Output	Woofers: 80 W x1
	Tweeter: 10 W x 2
	Mid: 40 W x 2
AUX Port	3.5 mm
USB-A Output	5 V, 2 A
USB-C Input/Output	DC5V 3A, DC9V 3A, DC12V 3A, DC15V 3A, DC20V 5A
Bluetooth® Range	>180 ft or (> 55 m)
Recommended Operating Temperature	5 °F – 104 °F (-15 °C – 40 °C)
Recommended Storage Temperature	-4 °F – 158 °F (-20 °C – 70 °C)
Speaker Weight (Without battery pack)	17 lbs. (7.7 kg)
Ingress Protection Rating	IP54* (Protected against dust and splashing water)

\* **NOTE:** IP54 rating is based on the apparatus.

## PACKING LIST

PART NAME	QUANTITY
Portable Speaker	1
Operator's Manual	1

## DESCRIPTION

### KNOW YOUR EGO OUTDOOR BLUETOOTH SPEAKER (Fig. 1)

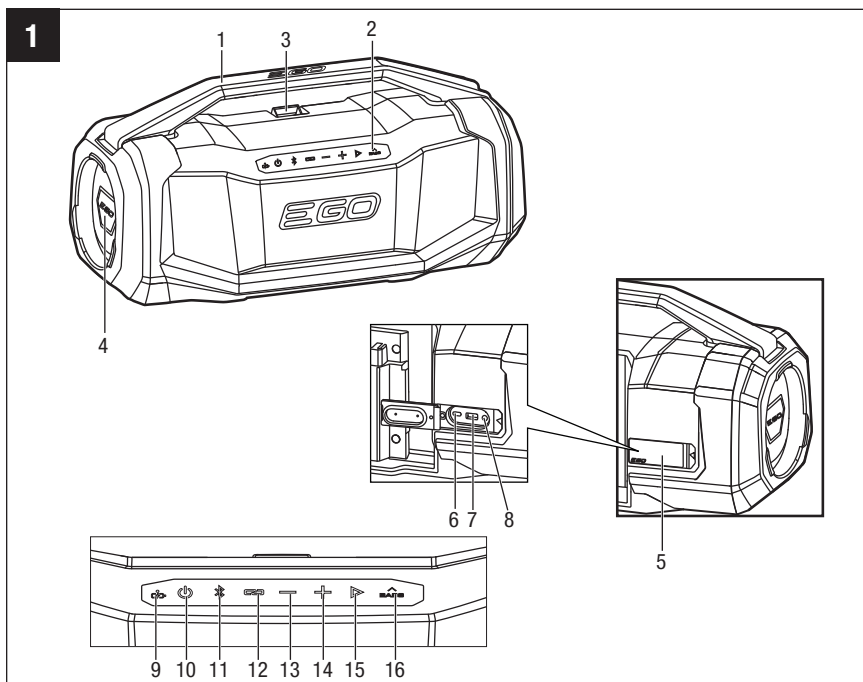

- |                            |                        |
|----------------------------|------------------------|
| 1. Handle                  | 9. Charge Indicator    |
| 2. Control Panel           | 10. ON/OFF Button      |
| 3. Battery-release Button  | 11. Bluetooth Button   |
| 4. Breathing Light         | 12. Link Button        |
| 5. Rubber Cover            | 13. Volume Down Button |
| 6. USB-C Input/Output Port | 14. Volume Up Button   |
| 7. USB-A Output Port       | 15. Play/Pause Button  |
| 8. AUX Port                | 16. Bass Up Button     |

**⚠ WARNING** The safe use of this product requires an understanding of the information on the product and in this instruction manual, as well as knowledge of the project you are attempting. Before use of this product, familiarize yourself with all operating features and safety rules.

### **Bluetooth Indicator**

Illuminates when the speaker is connected to a mobile device via Bluetooth.

### **Link Button**

Allows you to pair up to 100 speakers.

### **Bass Up**

Amplifies the bass in music, providing a richer, deeper sound that can make your favorite songs even more enjoyable.

## OPERATION

**⚠ WARNING** Do not allow familiarity with this product to make you careless. Remember that a careless fraction of a second is sufficient to inflict serious injury.

**⚠ WARNING** Do not use any attachments or accessories not recommended by the manufacturer of this product. The use of attachments or accessories not recommended can result in serious personal injury.

## APPLICATION

You may use this product for the purposes listed below:

- Audio playback from devices connected wirelessly or via and AUX cable.

## TO INSTALL/REMOVE BATTERY PACK (Fig. 2)

**NOTE:** Fully charge the battery pack before first use.

**NOTE:** A sound will remind when the charge of battery pack is low.

**⚠ WARNING** Always remove the battery pack from the product when you are assembling parts, making adjustments, cleaning, or when not in use. Removing the battery pack will prevent accidental starting that could cause serious personal injury.

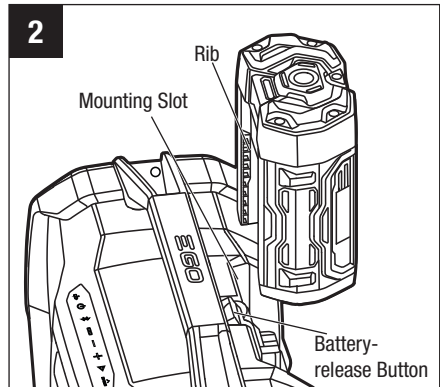

## To Install Battery Pack

1. Align the ribs of the battery pack with the mounting slots in the speaker's battery port.
2. Press the battery pack into the battery port until it snaps into position.

**⚠ WARNING** Make sure that the latch on the speaker snaps into place and the battery pack is secured to the speaker before beginning operation. Failure to securely seat the battery pack could cause the battery pack to fall out, resulting in serious personal injury.

## To Remove Battery Pack

**⚠ WARNING** Always take care to note the location of your feet, children, or pets when pressing the battery-release button. Serious injury could result if the battery pack falls. NEVER remove the battery pack when in a high location.

1. Hold the battery pack in the palm of your hand.
2. Press the battery-release button with your thumb; the battery pack will disengage from the latch.
3. Grasp the battery pack and remove it from the speaker.

## TO USE THE AC POWER ADAPTOR (NOT INCLUDED)

The AC power adaptor is not included when shipped. The EGO Fast Charger CH1000PD/CH1000PD-FC or adaptor and charging cable that comply with PD protocol and greater than 60W can be used as a power adaptor.

**NOTE:** When using the AC power adaptor alone, the sound quality and volume of the music may be affected.

Open the rubber cover and insert the AC power adaptor plug into the USB-C input/output port on the back of the speaker. Plug the adaptor into a standard power outlet (Fig. 3a).

Whenever the power adaptor is connected, the inserted battery pack is automatically being charged. The small dot light above the charge indicator symbol will flash white. When the battery pack is fully charged, the small dot light will shine solid white. When the small dot light shines solid red, it means the battery pack is faulty (Fig. 3b).

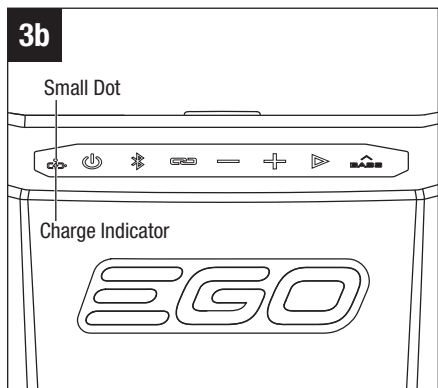
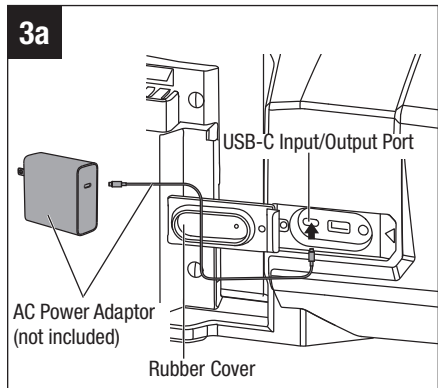

The AC power adaptor should be disconnected from the power outlet when not in use.

**NOTE:** The battery pack and USB devices such as cell phones, MP3 players, etc. connected to USB-A output port can be charged when the AC power adaptor is connected.

**NOTICE** Always close the rubber cover after each use to protect the ports from dust, dirt, and moisture.

## SWITCHING THE SPEAKER ON AND OFF (Fig. 4)

Briefly press the ON/OFF button, the speaker will switch on and the ON/OFF button light will stay illuminated and a sound will announce the connection.

To switch off the speaker, briefly press the ON/OFF button. A sound will announce the disconnection.

**NOTE:** the speaker will turn off automatically after 20 minutes, if there is no music playing or no output from USB-A or USB-C ports.

## BLUETOOTH OPERATING MODE (Fig. 5)

After you turn on the speaker, the Bluetooth pairing will automatically turn on indicated by the white flashing Bluetooth button.

- Activate the Bluetooth function on the device to be connected (smartphone or similar) and select “EGO SK1800” as the target of the Bluetooth connection on your device.
- A sound will announce the connection and the Bluetooth button will remain illuminated after a device is connected successfully.

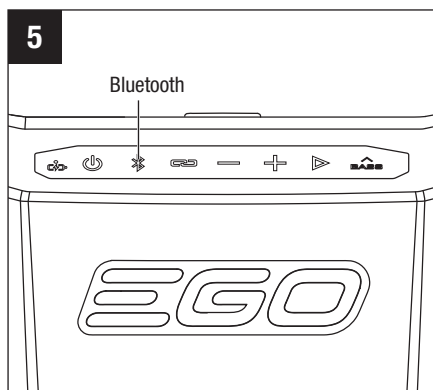
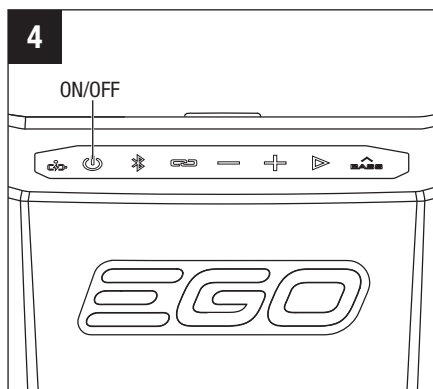

**NOTE:** If previously paired to the desired device, the speaker will automatically reconnect to the same device when the speaker is turned on.

The Bluetooth pairing mode will only be active for 3 minutes and will turn off automatically if no device is connected/paired.

Briefly press the Bluetooth button, the Bluetooth button starts flashing to indicate that a device can be connected.

Two devices can be connected to the speaker via Bluetooth at the same time.

- After the first device is connected, press the Bluetooth button until it starts flashing.
- Once the Bluetooth button starts flashing, select “EGO SK1800” on the second device and connect it to the speaker. After the connection is successful, there will be a voice announcement that the second device has been connected.

**NOTE:** If there is a playback problem, restart the speaker.

**To disconnect Bluetooth device:** Press and hold the Bluetooth button for more than 2 seconds or disconnect the speaker on your device.

## TO CONNECT MULTIPLE SK1800 UNITS USING LINK (Fig. 6a-6b)

Up to 100 SK1800 speakers can be connected using the link.

Turn the speakers on and make sure that one of the speakers is connected to a device via Bluetooth.

The speaker connected to the device will act as the “host” unit and can control playback (volume, play/pause, etc.).

**NOTE:** Once the volume is adjusted on the “host” unit, other connected speakers immediately adjust to the same volume level as the “host” unit.

Press and hold the link button for more than 2 seconds on the “host” and secondary speaker. When the connected speaker plays the music of the “host” unit, it means the two speakers are automatically linked with each other.

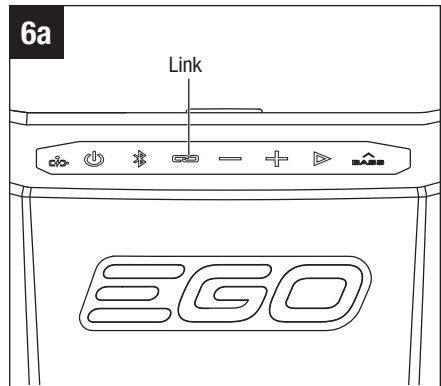

**NOTE:** If you want to connect to the third, fourth, or ninety-ninth speakers later, you only need to press and hold the LINK button for more than 2 seconds on the additional speaker(s).

The distance between the two linked speakers cannot exceed 131 ft. (40 meters) in an open field.

Press and hold the link button for more than 2 seconds on the “host” unit or briefly turn off the other speakers to disconnect the LINK system.

In addition to connecting multiple speakers, the link button can also controls the breathing light. Press the LINK button to turn on or turn off the breathing light. When there is no music playing, the breathing light will gradually dim to completely off, then gradually return to maximum brightness.

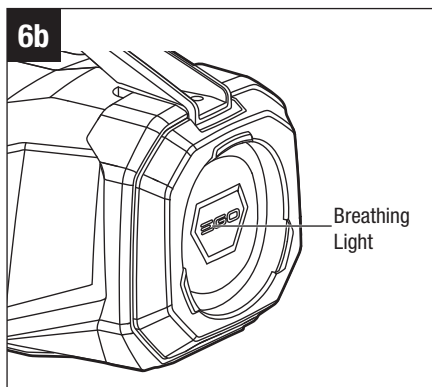

## SETTING THE VOLUME (Fig. 7)

The speaker features 16 volume levels.

- To reduce the volume, press the “-” button once to decrease the volume by one level.
- Press and hold the “-” button, to reduce the volume gradually. You can stop pressing the “-” button when the volume reaches your desired volume.
- To increase the volume, press the “+” button once to increase the volume by one level.
- Press and hold the “+” button, to increase the volume gradually. You can stop pressing the “+” button when the volume reaches your desired volume.

**NOTE:** When the volume is adjusted to the maximum, a sound will announce that it has reached the maximum volume.

The volume adjustment can not only adjust the speaker volume, but also can adjust the volume on the device.

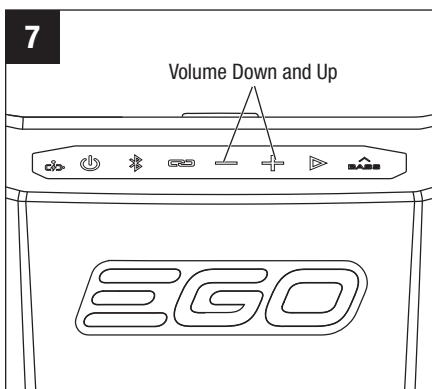



### PLAY/PAUSE (Fig. 8)

Press the play/pause button to start or pause the music.

Press the play/pause button twice quickly to move to the next track/file.

### BASS UP (Fig. 9)

Press the bass up button to amplify the bass. The bass up button will stay illuminated to indicate that the bass is amplified.

Press the bass up button again to return the bass to the normal level. The bass up button light will turn off.

### AUX OPERATING MODE (Fig. 10)

Open the rubber cover, insert the AUX cable (not included) into the AUX port and make sure that it is properly connected.

Connect the external music source (MP3 player or similar) to the other end of the AUX cable.

Switch on the speaker and start the playback.

When finished playback, disconnect the AUX cable.

**NOTE:** Batteries of the connected devices cannot be charged via the AUX connection.

**NOTE:** When the speaker is switched off, the connected device is not automatically switched off.

**NOTICE** Always close the rubber cover after each use to protect the ports from dust, dirt, and moisture.

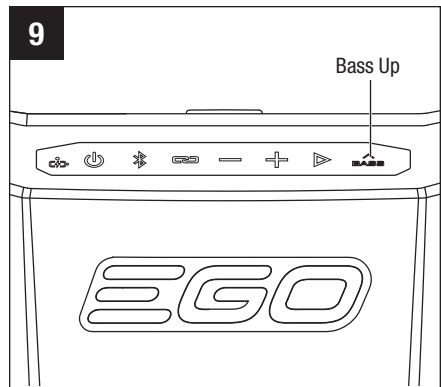
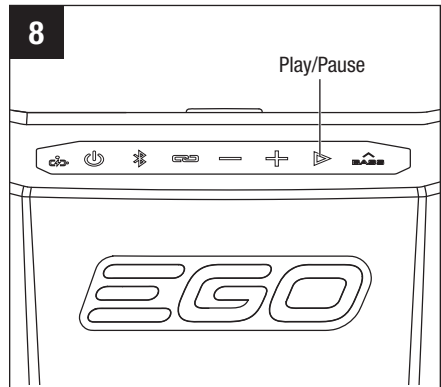

## USB POWER PORTS (Fig. 10)

When a battery pack is installed or the speaker is connected to an AC power adaptor and the speaker is turned on, the USB-C input/output port and USB-A output port will supply charging power for low power devices such as cell phones, MP3 players, etc. Immediately disconnect the USB device after charging.

**NOTE:** The USB-A output port cannot be used for audio playback. Audio playback is only possible via Bluetooth or AUX connection.

**NOTICE** Always close the rubber cover after each use to protect the ports from dust, dirt, and moisture.

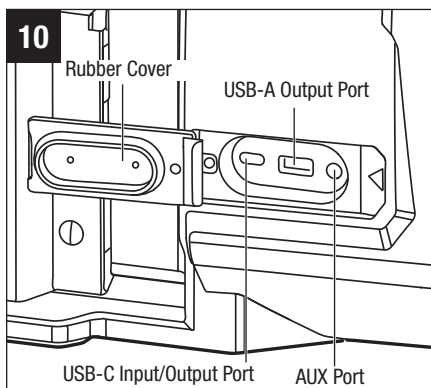

## MAINTENANCE

**⚠ WARNING** When servicing, use only identical EGO replacement parts. Use of any other parts may create a hazard or cause product damage. To ensure safety and reliability, all repairs should be performed by a qualified service technician at an EGO Service.

**⚠ WARNING** To avoid serious personal injury, always remove the battery pack from the speaker before cleaning or performing any maintenance.

### GENERAL MAINTENANCE

Avoid using solvents when cleaning plastic parts. Most plastics are susceptible to damage from various types of commercial solvents and may be damaged by their use. Use a clean cloth to remove dirt, dust, oil, grease, etc.

**⚠ WARNING** Do not at any time let brake fluids, gasoline, petroleum-based products, penetrating oils, etc. to come in contact with plastic parts. Chemicals can damage, weaken or destroy plastic which may result in serious personal injury.

### STORAGE

- Remove the battery pack from the speaker.
- Clean all foreign material.
- Store in an enclosed space that is inaccessible to children. Keep away from corrosive agents, such as garden chemicals and deicing salts.

## TROUBLESHOOTING

PROBLEM	CAUSE	SOLUTION
Speaker doesn't work.	<ul style="list-style-type: none"><li>■ The battery pack is not attached to the speaker</li><li>■ There is no electrical contact between the speaker and battery.</li><li>■ The battery pack charge is depleted.</li><li>■ The battery pack is too hot.</li></ul>	<ul style="list-style-type: none"><li>■ Attach the battery pack to the speaker.</li><li>■ Remove battery pack, check contacts and reinstall the battery pack.</li><li>■ Charge the battery pack.</li><li>■ Cool the battery pack until its temperature drops below 152°F (67°C).</li></ul>
The speaker cannot properly pair with a Bluetooth device.	<ul style="list-style-type: none"><li>■ Out of Bluetooth pairing range.</li></ul>	<ul style="list-style-type: none"><li>■ Move your device closer to the speaker.</li></ul>



# EGO LIMITED WARRANTY

## WARRANTY POLICY TERMS AND DURATION

Chervon North America, Inc. (“Chervon North America”) provides the following Limited Warranty for EGO products to the original purchaser of EGO products.

The detailed warranty period for each EGO product can be found online at <http://egopowerplus.com/warranty-policy>.

**Please contact EGO Customer Service Toll-Free at 1-855-EGO-5656** any time you have questions or warranty claims.

## LIMITED SERVICE WARRANTY

EGO products are warranted against defects in material or workmanship from the date of original retail purchase for the applicable warranty period. For any properly and timely submitted warranty claim, if Chervon North America determines a product to be defective during the warranty period, the product will receive free repair or replacement as determined by Chervon North America.

## HOW TO OBTAIN SERVICE

For warranty service, within the applicable warranty period, please contact EGO customer service toll-free at **1-855-EGO-5656**. When requesting warranty service, you must present the original dated sales receipt. An authorized service center will be selected to evaluate and repair the product if defective according to the stated warranty terms. When bringing your product to the authorized service center, there may be a small deposit that will be required when dropping off your tool. This deposit is refundable when the repair service is deemed to be covered under warranty. The purchaser is responsible for transportation of any outdoor power equipment or attachments at their expense.



## ADDITIONAL LIMITATIONS & EXCLUSIONS

This limited warranty applies only to the original purchaser from an authorized EGO retailer and is not transferable. EGO products shall not be considered defective, and this warranty will not apply, where the claimed defect is attributable to any cause other than the above-defined defects. This warranty shall be void if the product has been used for rental purposes. This warranty shall not apply to damage caused by accident, abuse, misuse, alteration, modification, unauthorized repair, liquid contact, fire, earthquake or other external cause; operating the product outside EGO's instructions, specifications or guidelines; or failure to properly service or maintain the product. This warranty also does not apply to cosmetic damage, including but not limited to scratches or dents; defects caused by normal wear and tear or otherwise due to the normal aging of the product.

THIS EXPRESS WARRANTY IS GIVEN IN LIEU OF ALL OTHER WARRANTIES, EXPRESS OR IMPLIED, INCLUDING, BUT NOT LIMITED TO, ANY WARRANTIES OF MERCHANTABILITY OR FITNESS FOR PARTICULAR PURPOSE OR USE, WHICH ARE DISCLAIMED. Any implied warranties, including warranties of merchantability or fitness for a particular purpose, that cannot be disclaimed under state law are limited to the applicable warranty period defined at the beginning of this article. The sole and exclusive remedy in connection with the purchase, installation, use, and/or performance of the EGO products is repair or replacement of the product as determined by Chervon North America. Chervon North America's maximum liability shall not in any case exceed the purchase price paid for the product. CHERVON NORTH AMERICA SHALL NOT BE LIABLE TO THE USER OR TO ANYONE ELSE FOR CONSEQUENTIAL, INCIDENTAL, SPECIAL, EXEMPLARY, INDIRECT, OR PUNITIVE DAMAGES ARISING FROM USE OF THE PRODUCTS, INCLUDING BUT NOT LIMITED TO PERSONAL INJURY, DEATH, PROPERTY DAMAGE, LOST PROFITS, OR OTHER ECONOMIC INJURY. This warranty gives you specific legal rights, and you may also have other rights which vary from state to state. Some states do not allow limitations on how long an implied warranty lasts, the exclusion or limitation of incidental or consequential damages, or the limitations on time to bring certain actions, so such limitations contained herein do not apply to individual consumers in those states.

This warranty is subject to and shall be interpreted according to Michigan law without regard to principles of conflicts of laws. No legal action shall be brought against Chervon North America unless filed within one (1) year after the basis for such legal action becomes known, or with the exercise of reasonable diligence should have become known. Any action not timely filed shall be deemed waived.

For customer service contact us toll-free at: **1-855-EGO-5656** or **EGOPOWERPLUS.COM**.

EGO Customer Service  
769 Seward Ave. NW, Suite 102  
Grand Rapids, Michigan 49504.

# EGO™

POWER<sup>+</sup> SPEAKER™

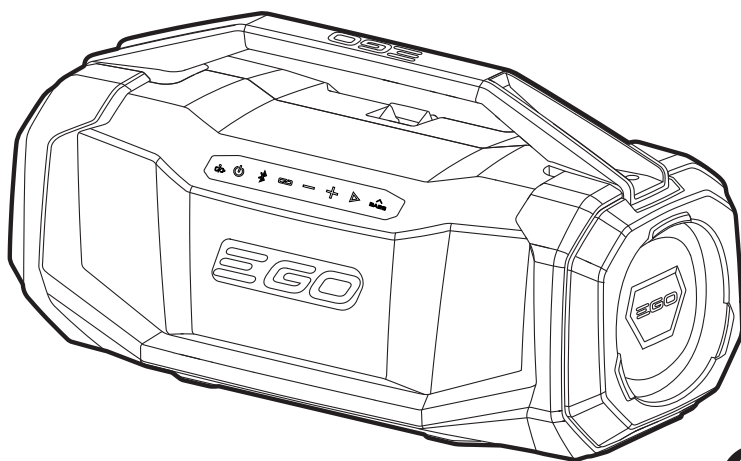

GUIDE D'UTILISATION

## HAUT-PARLEUR BLUETOOTH LITHIUM-ION DE 56 VOLTS, 180 W POUVANT ÊTRE UTILISÉ À L'EXTÉRIEUR

NUMÉRO DE MODÈLE SK1800/SK1800-FC

**⚠ AVERTISSEMENT :** Afin de réduire les risques de blessure, l'utilisateur doit lire et comprendre le guide d'utilisation avant d'utiliser ce produit. Conservez le présent guide afin de pouvoir le consulter ultérieurement.

# LISEZ TOUTES LES INSTRUCTIONS !



LISEZ LE MODE D'EMPLOI ET  
ASSUREZ-VOUS QUE VOUS LE COMPRENEZ

## TABLE DES MATIÈRES

Symboles de sécurité .....	25
Consignes de sécurité importantes .....	26-27
Déclaration FCC .....	28
Symboles .....	29
Introduction .....	30
Spécifications .....	31
Liste des pièces .....	31
Description .....	32-33
Fonctionnement .....	34-41
Maintenance .....	42
Recherche de la cause des problèmes .....	43
Garantie limitée EGO .....	44-46



# SYMBOLES DE SÉCURITÉ

L'objectif des symboles de sécurité est d'attirer votre attention sur les dangers potentiels. Vous devez examiner attentivement et bien comprendre les symboles de sécurité et les explications qui les accompagnent. Les symboles d'avertissement en tant que tels n'éliminent pas le danger. Les consignes et les avertissements qui y sont associés ne remplacent en aucun cas les mesures préventives adéquates.

**⚠ AVERTISSEMENT** Assurez-vous de lire et de comprendre toutes les consignes de sécurité présentées dans le présent mode d'emploi, notamment toutes les consignes de sécurité indiquées par « **DANGER** », « **AVERTISSEMENT** » et « **MISE EN GARDE** ». Le non-respect des consignes de sécurité ci-dessous peut occasionner une décharge électrique, un incendie ou des blessures graves.

Les définitions ci-dessous décrivent le niveau de gravité pour chaque terme signalant un danger. Veuillez lire le mode d'emploi et regarder la signification de ces symboles	
	C'est le symbole d'alerte relatif à la sécurité. Il est utilisé pour vous avertir de l'existence possible d'un danger de lésion corporelle. Obéissez à tous les messages relatifs à la sécurité qui suivent ce symbole pour éviter tout risque de blessure ou même de mort.
<b>⚠ DANGER</b>	<b>DANGER</b> indique une situation dangereuse qui, si elle n'est pas évitée, causera la mort d'une personne ou une blessure grave.
<b>⚠ AVERTISSEMENT</b>	<b>AVERTISSEMENT</b> indique une situation dangereuse qui, si elle n'est pas évitée, pourrait causer la mort d'une personne ou une blessure grave.
<b>⚠ MISE EN GARDE</b>	<b>MISE EN GARDE</b> , conjointement avec le symbole d'alerte en liaison avec la sécurité, indique une situation dangereuse qui, si elle n'est pas évitée, causera une blessure légère ou modérée.

## MESSAGES D'INFORMATION ET DE PRÉVENTION DES DOMMAGES

Ils informent l'utilisateur d'informations et/ou d'instructions importantes qui pourraient entraîner des dommages matériels ou aux équipements s'ils ne sont pas suivis. Chaque message est précédé par le terme « **AVIS** », comme dans l'exemple ci-dessous :

**AVIS** Un dommage matériel et/ou aux équipements peut survenir si ces instructions ne sont pas suivies.

## CONSIGNES DE SÉCURITÉ IMPORTANTES

Des précautions élémentaires doivent toujours être prises lors de l'utilisation d'outils électriques, notamment les précautions suivantes :

### **LISEZ TOUTES LES INSTRUCTIONS AVANT DE COMMENCER À UTILISER CE PRODUIT !**

**⚠ AVERTISSEMENT** Pour assurer la sécurité et la fiabilité, toutes les réparations doivent être effectuées par un technicien de service qualifié.

**⚠ AVERTISSEMENT** Lisez tous les avertissements relatifs à la sécurité, ainsi que toutes les instructions, les illustrations et les spécifications fournies avec cet appareil. Le non-respect de toutes les instructions figurant ci-après pourrait causer un choc électrique, un incendie et/ou des blessures graves.

- **Pour réduire le risque d'incendie ou de choc électrique, n'exposez pas cet appareil à la pluie ou à l'humidité. Utilisez dans un endroit sec seulement.**
- **N'utilisez cet appareil que dans un endroit bien ventilé.**
- **Lisez ces instructions.**
- **Tenez compte de tous les avertissements.**
- **Suivez toutes les instructions.**
- **N'utilisez pas cet appareil à proximité d'eau.**
- **Nettoyez seulement avec un tissu sec.**
- **Ne bloquez pas les orifices de ventilation.** Installez conformément aux instructions du fabricant.
- **N'installez pas à proximité de sources de chaleur telles que des radiateurs, des bouches de chaleur, des poêles ou d'autres appareils (y compris des amplificateurs) qui produisent de la chaleur.**
- **N'utilisez que des attachements/accessoires spécifiés par le fabricant.**
- **N'utilisez qu'avec le chariot, le support, le trépied, la console ou la table spécifié par le fabricant ou vendu avec l'appareil. Lorsqu'un chariot est utilisé, faites attention lorsque vous déplacez l'ensemble chariot/appareil afin d'éviter toute blessure pouvant être causée par un basculement.**
- **Faites toujours réparer par un réparateur qualifié.** Une réparation est nécessaire quand l'appareil a été endommagé d'une manière quelconque, comme par exemple si la fiche ou le cordon d'alimentation est endommagé, si

du liquide a été renversé sur l'appareil, si des objets sont tombés sur l'appareil, si celui-ci a été exposé à la pluie ou à de l'humidité, s'il ne fonctionne pas normalement ou s'il est tombé. Une réparation ou un entretien effectué par une personne non qualifiée pourrait causer un risque de blessure.

- **Un appareil fonctionnant avec des piles intégrées ou un bloc-piles séparé doit être rechargée exclusivement avec le chargeur indiqué pour les piles.** Un chargeur qui est approprié pour un type de pile pourrait créer un risque d'incendie quand il est utilisé avec une autre pile.
- **Ne démontez jamais l'appareil, et n'essayez pas de modifier le câblage du système électrique de l'appareil.**
- **Entretenez l'appareil. Assurez-vous que les pièces sont bien alignées, qu'il n'y a pas de pièces cassées et qu'il n'existe aucune situation pouvant affecter le fonctionnement de cet appareil. Si cet appareil est endommagé, faites-le réparer avant de vous en servir à nouveau.** Utilisez l'appareil conformément à ces instructions, en tenant compte des conditions de travail et de la tâche à accomplir. L'utilisation de cet appareil pour des opérations différentes de celles pour lesquelles il est conçu pourrait causer une situation dangereuse.
- **Gardez l'appareil à une distance suffisante des autres objets en métal, comme des trombones, pièces de monnaie, clés, clous, vis ou autres petits objets en métal qui pourraient établir une connexion entre une borne et une autre.** Le court-circuitage des bornes pourrait causer des brûlures ou un incendie.
- **N'utilisez pas l'appareil s'il est tombé ou s'il a reçu un choc violent.** Un appareil endommagé augmente le risque d'incendie.
- Mettez rapidement au rebut toute pile usagée. Tenez hors de portée des enfants. Ne démontez pas et ne jetez pas dans un feu.
- **N'utilisez qu'avec les blocs-piles et chargeurs indiqués ci-dessous :**

BLOC-PILE	CHARGEUR
BA1400, BA1400-FC, BA2800, BA2800-FC, BA4200, BA4200-FC, BA1400T, BA1400T-FC, BA2242T, BA2242T-FC, BA2800T, BA2800T-FC, BA3360T, BA3360T-FC, BA4200T, BA4200T-FC, BA4480T, BA4480T-FC, BA5600T, BA5600T-FC, BA6720T, BA6720T-FC	CH2100, CH2100-FC, CH3200, CH3200-FC CH5500, CH5500-FC, CH2800D, CH2800D-FC CH7000, CH7000-FC CH7000T, CH7000T-FC

## DÉCLARATION RELATIVE À LA FCC

1. Cet appareil est conforme à la Partie 15 des Règlements de la FCC. Son utilisation est autorisée moyennant le respect des deux conditions suivantes :
  - 1) Ce dispositif ne doit pas causer d'interférences préjudiciables.
  - 2) Ce dispositif doit accepter toute interférence reçue, y compris les interférences qui risquent de causer un fonctionnement indésirable de l'équipement.
2. Toute modification ou altération de ce dispositif n'ayant pas été approuvée expressément par la partie responsable de la conformité pourrait annuler le droit de l'utilisateur de se servir de cet équipement.

**AVIS** Ce luminaire a été testé et jugé conforme aux limites pour un équipement numérique de Classe B en vertu de la Partie 15 des Règlements de la FCC. Ces limites sont conçues pour assurer une protection raisonnable contre les interférences nuisibles dans une installation résidentielle. Cet équipement émet, utilise et peut rayonner de l'énergie de fréquence radio et, s'il n'est pas installé et utilisé conformément aux instructions, il pourrait causer des interférences nuisibles aux communications radio. Cependant, il n'existe aucune garantie qu'aucune interférence ne se produira dans une installation particulière. Si cet équipement cause des interférences nuisibles pour la réception de programmes à la radio ou à la télévision, ce qui peut être déterminé en allumant et en éteignant à plusieurs reprises l'équipement en question, l'utilisateur est encouragé à corriger l'interférence en prenant une ou plusieurs des mesures suivantes : Réorienter ou déplacer l'antenne de réception. Augmentez la distance entre l'équipement et le récepteur. Connecter l'équipement à une prise de courant raccordée à un circuit différent de celui auquel le récepteur est connecté. Consulter le détaillant ou un technicien radio ou télévision expérimenté pour lui demander conseil.

**CONSERVEZ CES INSTRUCTIONS !** Consultez-les fréquemment et utilisez-les pour donner les instructions nécessaires à d'autres personnes qui peuvent utiliser ce produit. Si vous prêtez ce produit à quelqu'un d'autre, donnez également à cette personne ces instructions pour éviter toute utilisation abusive du produit et tout risque de blessure.

# SYMBOLES

Vous trouverez ci-dessous les symboles de sécurité qui peuvent être présents sur le produit, accompagnés de leur description. Vous devez lire, comprendre et suivre toutes les instructions présentes sur la machine avant de commencer à l'assembler ou à l'utiliser.

	Alerte de sécurité	Précautions concernant votre sécurité.
	Assurez-vous de lire et de comprendre le mode d'emploi	Pour réduire le risque de blessure, l'utilisateur doit lire et comprendre le mode d'emploi avant de commencer à utiliser ce produit.
	Bluetooth®	Symbole Bluetooth®
	Courant continu (c.c.)	Type de courant ou caractéristique de courant
IP...	Indice de protection pour la pénétration	Classifie le degré de protection fourni par une enceinte pour le matériel électrique.
V	Volt	Tension
W	Watts	Puissance
A	Ampères	Courant
Hz	Hertz	Fréquence (cycles par seconde)
m	Compteur	Longueur ou taille
mm	Millimètre	Longueur ou taille
kg	Kilogramme	Poids
lbs.	Livres	Poids
°C	Degrés Celsius	Température
°F	Degrés Fahrenheit	Température

## INTRODUCTION

Félicitations pour votre sélection du haut-parleur Bluetooth EGO de 180 W pouvant être utilisé à l'extérieur. Il a été conçu, développé et fabriqué pour vous donner le plus possible de fiabilité et les meilleures performances possibles.

Si vous éprouvez un problème que vous n'arrivez pas à régler facilement, veuillez communiquer avec le service à la clientèle d'EGO au 1 855 EGO-5656.

Le présent guide contient des renseignements importants pour assembler, utiliser et entretenir en toute sécurité votre produit. Lisez-le soigneusement avant d'utiliser le produit. Conservez ce guide à portée de main afin de pouvoir le consulter à tout moment.

NUMÉRO DE SÉRIE \_\_\_\_\_ DATE D'ACHAT \_\_\_\_\_

NOUS VOUS RECOMMANDONS DE NOTER LE NUMÉRO DE SÉRIE ET LA DATE D'ACHAT ET DE LES CONSERVER EN LIEU SÛR AFIN DE POUVOIR LES CONSULTER ULTÉRIEUREMENT.

# SPÉCIFICATIONS

Tension nominale	56V 
Tension pour l'adaptateur d'alimentation c.a.	100-240 V,50/60 Hz
Puissance de sortie	180 W
Puissance de sortie de l'amplificateur	Haut-parleur de graves : 80 W x1
	Haut-parleur d'aigus : 10 W x 2
	Int. : 40 W x 2
Port AUX	3,5 mm
Sortie USB-A	5 V, 2 A
Entrée/sortie USB-C	DC5V 3A, DC9V 3A, DC12V 3A, DC15V 3A, DC20V 5A
Plage Bluetooth®	> 55 m ou > 180 pi
Température de fonctionnement recommandée	-15 °C – 40 °C / 5 °F – 104 °F
Température de stockage recommandée	-20 °C – 70 °C / -4 °F – 158 °F
Poids du haut-parleur (sans le bloc-piles)	7.7 kg / 17 lb
Indice de protection	IP54 *(protection contre la poussière et les éclaboussures)

\* **REMARQUE** : L'indice IP54 est basé sur l'appareil.

# LISTE DES PIÈCES

NOM DE LA PIÈCE	QUANTITÉ
Haut-parleur portable	1
Mode d'emploi	1

## DESCRIPTION

FAMILIARISEZ-VOUS AVEC VOTRE HAUT-PARLEUR BLUETOOTH EGO POUVANT ÊTRE UTILISÉ À L'EXTÉRIEUR (Fig. 1)

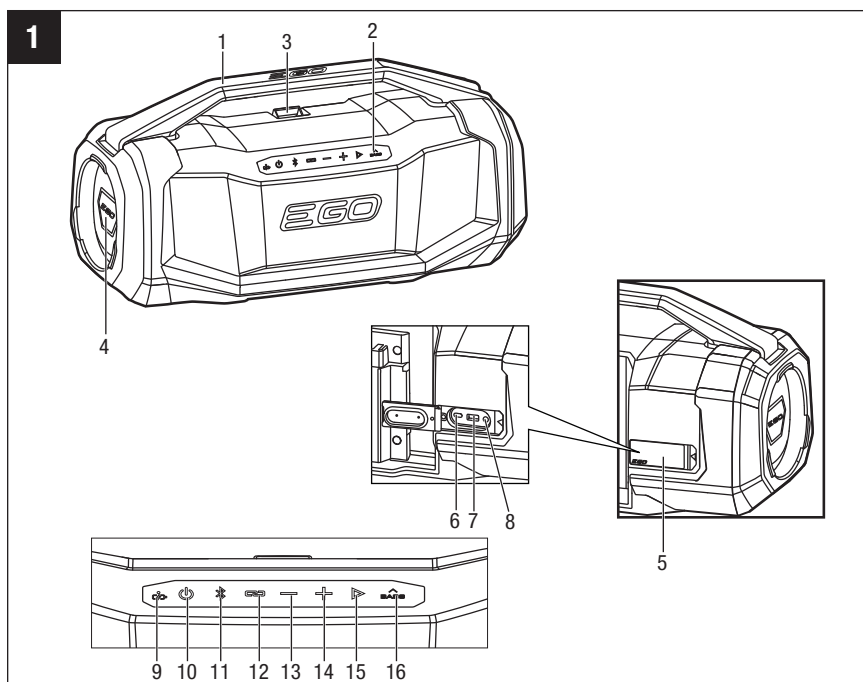

- |                                    |  |
|------------------------------------|--|
| 1. Poignée                         | 10. Bouton de mise sous tension/hors tension |
| 2. Panneau de commande             | 11. Bouton Bluetooth                         |
| 3. Bouton d'éjection du bloc-piles | 12. Bouton de lien                           |
| 4. Lumière à pulsations            | 13. Bouton de réduction du volume            |
| 5. Couvercle en caoutchouc         | 14. Bouton d'augmentation du volume          |
| 6. Port d'entrée/sortie USB-C      | 15. Bouton de lecture/pause                  |
| 7. Port de sortie USB-A            | 16. Bouton d'amplification des graves        |
| 8. Port AUX                        |  |
| 9. Indicateur de charge            |  |



**⚠ AVERTISSEMENT** Pour que ce produit puisse être utilisé en toute sécurité, il est nécessaire de comprendre les informations figurant sur le produit et dans son mode d'emploi, et de bien maîtriser le projet que vous voulez réaliser. Avant d'utiliser ce produit, familiarisez-vous avec toutes ses fonctionnalités et les consignes de sécurité qui s'y appliquent.

### **Indicateur Bluetooth**

Il s'illumine lorsque le haut-parleur est connecté à un dispositif mobile par le biais de Bluetooth.

### **Bouton de lien**

Il permet d'apparier jusqu'à 100 haut-parleurs.

### **Amplification des graves (Bass Up)**

Amplifie les graves de la musique, offrant un son plus riche et plus profond qui pourra rendre vos chansons préférées encore plus agréables.

## FONCTIONNEMENT

**⚠ AVERTISSEMENT** Ne laissez pas l'habitude de l'utilisation de ce produit vous empêcher de prendre toutes les précautions requises. N'oubliez jamais qu'une fraction de seconde d'inattention suffit pour entraîner de graves blessures.

**⚠ AVERTISSEMENT** N'utilisez pas d'attachelements ou d'accessoires qui ne sont pas recommandés par le fabricant de ce produit. L'utilisation d'attachelements ou d'accessoires qui ne sont pas recommandés peut causer des blessures graves.

## APPLICATION

Vous pouvez utiliser ce produit pour faire ce qui suit :

- Lecture audio à partir de dispositifs connectés sans fil ou via un câble AUX.

## INSTALLATION / RETRAIT DU BLOC-PILES (Fig. 2)

**REMARQUE** : Chargez complètement le bloc-piles avant de vous en servir pour la première fois.

**REMARQUE** : Un son vous avertira lorsque la charge du bloc-piles est faible.

**⚠ AVERTISSEMENT** Retirez toujours le bloc-piles du produit lorsque vous assemblez des pièces, effectuez des réglages, faites un nettoyage ou n'utilisez pas le produit. Le retrait du bloc-piles empêchera une mise en marche accidentelle qui risquerait de causer des blessures graves.

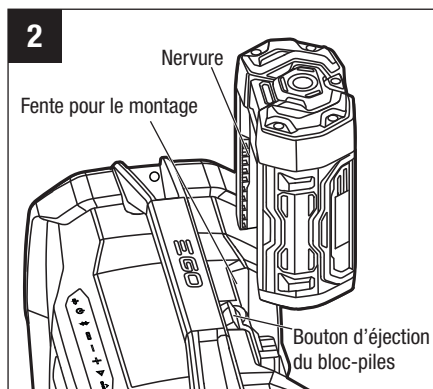

## Installation du bloc-piles

1. Alignez les nervures du bloc-piles sur les fentes de montage de l'orifice d'insertion des piles du haut-parleur.
2. Enfoncez le bloc-piles dans l'orifice d'insertion des piles jusqu'à ce qu'il s'enclenche à sa place.

**⚠ AVERTISSEMENT** Assurez-vous que le loquet de verrouillage sur le haut-parleur est bien en place et que le bloc-piles est bien assujéti au haut-parleur avant de commencer à l'utiliser. Si le bloc-piles n'est pas bien fixé en place, il risque de tomber et de provoquer des blessures graves.

## Retrait du bloc-piles

**⚠ AVERTISSEMENT** Contrôlez toujours la position de vos pieds et les endroits où se trouvent les enfants et les animaux domestiques avant d'appuyer sur le bouton d'éjection des piles. La chute du bloc-piles pourrait causer des blessures graves. Ne retirez JAMAIS le bloc-piles lorsque vous vous trouvez dans un endroit surélevé.

1. Tenez le bloc-piles dans la paume de votre main.
2. Appuyez sur le bouton d'éjection des piles avec votre pouce ; le bloc-piles se détachera alors du loquet de verrouillage.
3. Saisissez le bloc-piles et détachez-le du haut-parleur.

## UTILISATION DE L'ADAPTATEUR D'ALIMENTATION EN COURANT ALTERNATIF (NON INCLUS)

L'adaptateur d'alimentation en courant alternatif n'est pas inclus dans la livraison. Le chargeur rapide EGO CH1000PD/CH1000PD-FC ou l'adaptateur et le câble de charge conformes au protocole PD et d'une puissance supérieure à 60 W peuvent être utilisés comme adaptateur de courant.

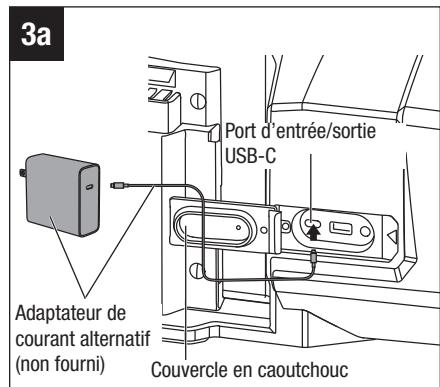

**REMARQUE :** L'utilisation de l'adaptateur d'alimentation en courant alternatif seul peut affecter la qualité du son et le volume de la musique.

Ouvrez le couvercle en caoutchouc et insérez la fiche de l'adaptateur d'alimentation en courant alternatif dans l'orifice d'entrée/de sortie USB-C situé à l'arrière du haut-parleur. Branchez l'adaptateur dans une prise de courant standard (Fig. 3a).

Chaque fois que l'adaptateur de courant est connecté, le bloc-piles inséré est automatiquement chargé. Le petit point lumineux au-dessus du symbole de l'indicateur de charge clignote en blanc. Lorsque le bloc-piles est totalement chargé, le petit point lumineux s'allume et brille continuellement en blanc. Lorsque le petit point lumineux s'allume et brille continuellement en rouge, cela signifie que le bloc-piles est défectueux (Fig. 3b).

L'adaptateur d'alimentation en courant alternatif doit être débranché de la prise de courant quand il n'est pas utilisé.

**REMARQUE :** Le bloc-piles et les appareils USB tels que les téléphones portables, les lecteurs MP3, etc. connectés au port d'alimentation USB peuvent être rechargés lorsque l'adaptateur d'alimentation en courant alternatif est connecté.

**AVS** Refermez toujours le couvercle en caoutchouc après chaque utilisation afin de protéger les orifices contre la poussière, la saleté et l'humidité.

## COMMENT ALLUMER ET ÉTEINDRE LE HAUT-PARLEUR (Fig. 4)

Appuyez brièvement sur le bouton de marche/arrêt ; le haut-parleur s'allumera, le voyant du bouton de marche/arrêt restera allumé et un son annoncera la connexion.

Pour éteindre le haut-parleur, appuyez brièvement sur le bouton de marche/arrêt. Un son annoncera la déconnexion.

**REMARQUE :** le haut-parleur s'éteint automatiquement au bout de 20 minutes s'il n'y a pas de musique en cours ou de sortie depuis le port USB-A ou USB-C.

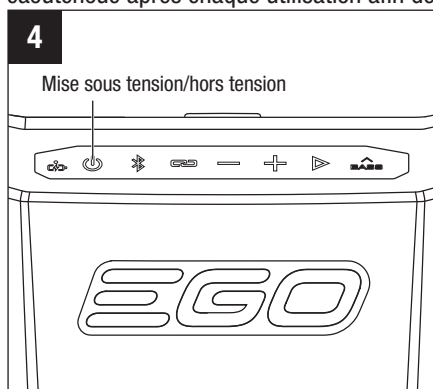
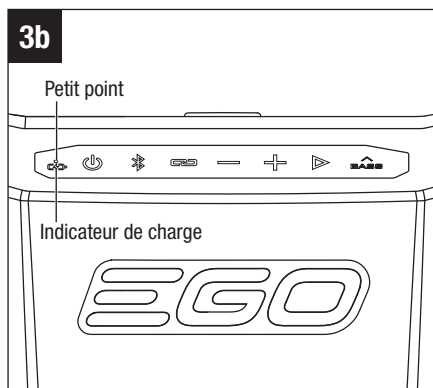

## MODE DE FONCTIONNEMENT DE BLUETOOTH (Fig. 5)

Après avoir allumé le haut-parleur, l'appariement Bluetooth est automatiquement activé, comme l'indique le clignotement blanc du bouton Bluetooth.

- Activez la fonction Bluetooth sur l'appareil à connecter (téléphone intelligent ou appareil similaire) et sélectionnez « EGO SK1800 » comme cible de la connexion Bluetooth sur votre appareil.
- Un son annonce la connexion, et le bouton Bluetooth reste allumé lorsqu'un appareil est connecté avec succès.

**REMARQUE :** Si le haut-parleur a déjà été associé à l'appareil souhaité, il se reconnectera automatiquement au même appareil lorsqu'il sera allumé.

Le mode d'appariement Bluetooth ne sera actif que pendant trois minutes, et il se désactivera automatiquement si aucun appareil n'est connecté/apparié.

Appuyez brièvement sur le bouton Bluetooth, le bouton Bluetooth commencera à clignoter pour indiquer qu'un appareil peut être connecté.

Deux appareils peuvent être connectés simultanément au haut-parleur via Bluetooth.

- Une fois le premier appareil connecté, appuyez sur le bouton Bluetooth et maintenez-le enfoncé jusqu'à ce qu'il commence à clignoter.
- Une fois que le bouton Bluetooth commence à clignoter, sélectionnez « EGO SK1800 » sur le deuxième appareil, et connectez-le au haut-parleur. Une fois la connexion établie, un message vocal indiquera que le deuxième appareil a été connecté.

**REMARQUE :** En cas de problème de lecture, redémarrez le haut-parleur.

**Déconnexion de l'appareil Bluetooth :** Appuyez sur le bouton Bluetooth et maintenez-le enfoncé pendant plus de deux secondes, ou déconnectez le haut-parleur sur votre appareil.

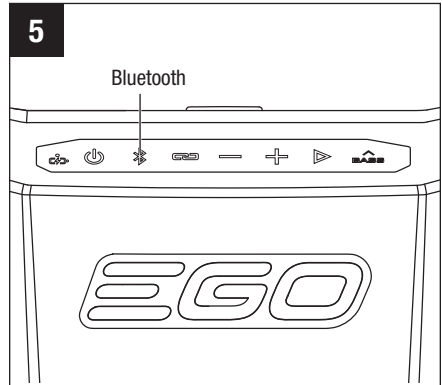

## CONNEXION DE PLUSIEURS UNITÉS SK1800 EN UTILISANT LE LIEN (Fig. 6a-6b)

Jusqu'à 100 haut-parleurs SK1800 peuvent être connectés à l'aide du lien.

Allumez les haut-parleurs et assurez-vous que l'un d'entre eux est connecté à un appareil via Bluetooth.

Le haut-parleur connecté à l'appareil fait office d'unité « hôte » et peut contrôler la lecture (volume, lecture/pause, etc.).

**REMARQUE :** Une fois le volume réglé sur l'unité « hôte », les autres haut-parleurs connectés se règlent immédiatement sur le même niveau de volume que l'unité « hôte ».

Appuyez sur le bouton de lien sur la position « hôte » et le haut-parleur secondaire, et maintenez-le enfoncé pendant plus de deux secondes. Lorsque le haut-parleur connecté joue la musique de l'unité « hôte », cela signifie que les deux haut-parleurs sont automatiquement liés l'un à l'autre.

**REMARQUE :** Si vous souhaitez vous connecter ultérieurement aux troisième, quatrième ou quatre-vingt-dix-neuvième haut-parleur, il vous suffit d'appuyer sur le bouton de lien et de le maintenir enfoncé pendant plus de deux secondes sur les haut-parleurs supplémentaires.

La distance entre les deux haut-parleurs reliés ne doit pas dépasser 40 mètres / 130 pi en champ libre.

Appuyez sur le bouton de lien sur l'unité « hôte » et maintenez-le enfoncé pendant plus de deux secondes, ou éteignez brièvement les autres haut-parleurs pour déconnecter le système de lien.

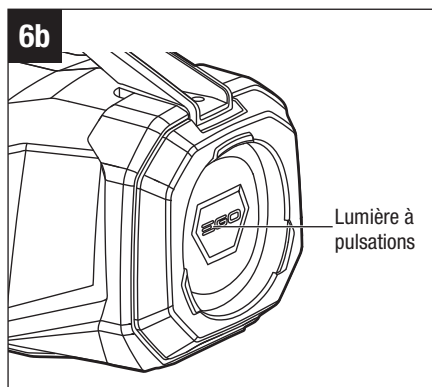
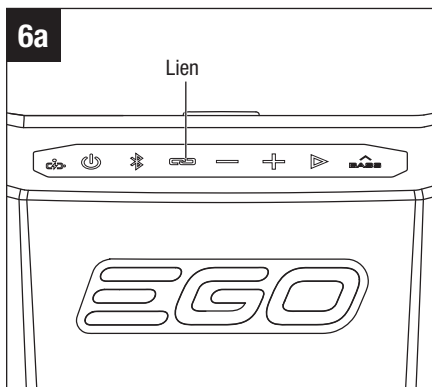

Outre la connexion de plusieurs haut-parleurs, le bouton de lien peut également contrôler la lumière à pulsations. Appuyez sur le bouton de lien pour allumer ou éteindre la lumière à pulsations. Lorsqu'il n'y a pas de musique, la lumière à pulsations diminue progressivement jusqu'à ce qu'elle s'éteigne complètement, puis elle revient progressivement à la luminosité maximale.

## RÉGLAGE DU VOLUME (Fig. 7)

Le haut-parleur dispose de 16 niveaux de volume sonore.

- Pour réduire le volume, appuyez une fois sur le bouton « - » pour diminuer le volume d'un niveau.
- Appuyez sur le bouton « - » et maintenez-le enfoncé pour réduire progressivement le volume. Vous pouvez arrêter d'appuyer sur le bouton « - » lorsque le volume atteint le niveau que vous souhaitez.
- Pour augmenter le volume, appuyez une fois sur le bouton « + » pour augmenter le volume d'un niveau.
- Appuyez sur le bouton « + » et maintenez-le enfoncé pour augmenter progressivement le volume. Vous pouvez arrêter d'appuyer sur le bouton « + » lorsque le volume atteint le niveau que vous souhaitez.

**REMARQUE :** Lorsque le volume est ajusté sur la valeur maximum, un son annoncera que le volume maximum est atteint.

Le réglage du volume permet non seulement de régler le volume du haut-parleur, mais aussi de régler le volume sur l'appareil.



## LECTURE/PAUSE (Fig. 8)

Appuyez sur le bouton de lecture/pause pour commencer ou arrêter la musique.

Appuyez deux fois rapidement sur le bouton de lecture/pause pour passer à la piste/au fichier suivant.

## AMPLIFICATION DES GRAVES (Fig. 9)

Appuyez sur le bouton d'amplification des graves (BASS UP) pour amplifier les graves. Le bouton d'amplification des graves reste allumé pour indiquer que les graves sont amplifiés.

Appuyez à nouveau sur le bouton d'amplification des graves pour rétablir le niveau normal des graves. Le voyant du bouton d'amplification des graves s'éteindra alors.

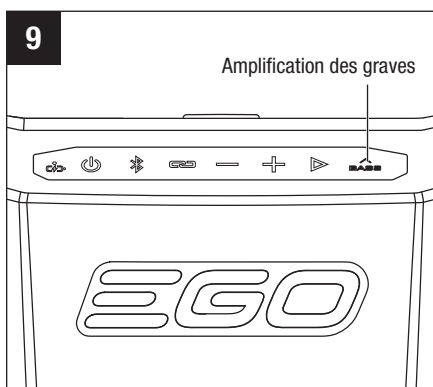
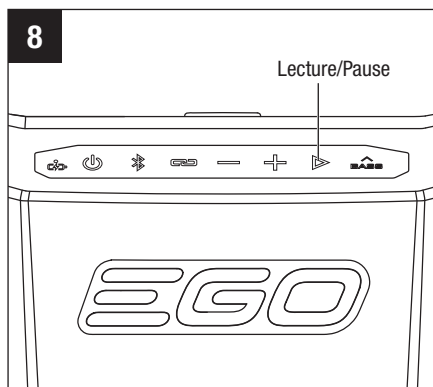



## MODE DE FONCTIONNEMENT AUX (Fig. 10)

Ouvrez le couvercle en caoutchouc, insérez le câble AUX (non fourni) dans le port AUX et assurez-vous qu'il est correctement connecté.

Connectez la source de musique externe (lecteur MP3 ou similaire) à l'autre extrémité du câble AUX.

Activez le haut-parleur et commencez la lecture.

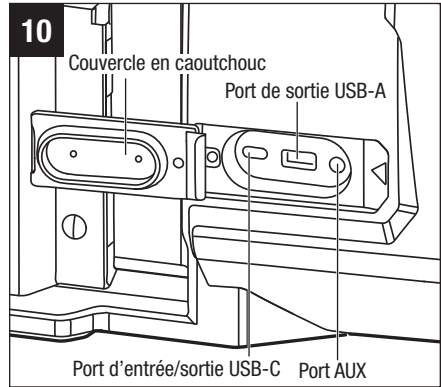

Une fois la lecture terminée, débranchez le câble AUX.

**REMARQUE :** Les piles des appareils connectés ne peuvent pas être chargées via la connexion AUX.

**REMARQUE :** Lorsque le haut-parleur est éteint, le dispositif connecté ne s'éteint pas automatiquement.

**AVIS** Refermez toujours le couvercle en caoutchouc après chaque utilisation afin de protéger les orifices contre la poussière, la saleté et l'humidité.

## PORTS D'ALIMENTATION USB (Fig. 10)

Quand un bloc-piles est installé ou lorsque le haut-parleur est connecté à un adaptateur de courant alternatif et quand le haut-parleur est allumé, les ports d'entrée/sortie USB-C et de sortie USB-A permettent de charger des appareils ne nécessitant qu'une faible puissance tels que les téléphones portables, les lecteurs MP3, etc. Déconnectez immédiatement le dispositif USB après l'avoir chargé.

**REMARQUE :** Le port de sortie USB-A ne peut pas être utilisé pour la lecture audio. La lecture audio n'est possible que via une connexion Bluetooth ou AUX.

**AVIS** Refermez toujours le couvercle en caoutchouc après chaque utilisation afin de protéger les ports de la poussière, de la saleté et de l'humidité.

## MAINTENANCE

**⚠ AVERTISSEMENT** Lors de toute réparation, n'utilisez que des pièces de rechange EGO identiques. L'utilisation de toutes autres pièces de rechange pourrait créer un danger ou endommager le produit. Pour assurer la sécurité et la fiabilité, toutes les réparations doivent être effectuées par un technicien compétent d'un service après-vente d'EGO.

**⚠ AVERTISSEMENT** Pour éviter des blessures graves, retirez toujours le bloc-piles du haut-parleur lorsque vous le nettoyez ou quand vous effectuez des travaux de maintenance.

### MAINTENANCE GÉNÉRALE

Évitez d'utiliser des solvants lorsque vous nettoyez des pièces en plastique. La plupart des plastiques sont susceptibles d'être endommagés par divers types de solvants commerciaux, et ils pourraient l'être si vous les utilisez. Utilisez un chiffon propre pour retirer les saletés, la poussière, l'huile, la graisse, etc.

**⚠ AVERTISSEMENT** Ne laissez jamais de liquide de frein, d'essence, de produits à base de pétrole, d'huiles pénétrantes, etc. entrer en contact avec des composants en plastique. Les produits chimiques peuvent endommager, affaiblir ou détruire le plastique, ce qui pourrait causer des blessures graves.

### RANGEMENT

- Détachez le bloc-piles du haut-parleur.
- Retirez tous les corps étrangers.
- Rangez le haut-parleur à l'intérieur, à un endroit qui est hors de portée des enfants. Tenez-le à distance des agents corrosifs, tels que des produits chimiques pour le jardin et des sels pour faire fondre la glace.

## RECHERCHE DE LA CAUSE DES PROBLÈMES

PROBLÈME	CAUSE	SOLUTION
Le haut-parleur ne fonctionne pas.	<ul style="list-style-type: none"><li>■ Le bloc-piles n'est pas attaché au haut-parleur.</li><li>■ Il n'y a pas de contact électrique entre le haut-parleur et la pile.</li><li>■ Le bloc-piles est totalement déchargé.</li><li>■ Le bloc-piles est trop chaud.</li></ul>	<ul style="list-style-type: none"><li>■ Attachez le bloc-piles au haut-parleur.</li><li>■ Retirez le bloc-piles, inspectez les contacts et réinstallez le bloc-piles.</li><li>■ Chargez le bloc-piles.</li><li>■ Refroidissez le bloc-piles jusqu'à ce que sa température descende en dessous de 67 °C / 152 °F.</li></ul>
Le haut-parleur ne peut pas être apparié correctement à un appareil Bluetooth.	<ul style="list-style-type: none"><li>■ Hors de portée de l'appariement Bluetooth.</li></ul>	<ul style="list-style-type: none"><li>■ Rapprochez votre appareil du haut-parleur.</li></ul>

# GARANTIE LIMITÉE D'EGO

## CONDITIONS ET DURÉE DE LA POLITIQUE DE GARANTIE

Chervon North America, Inc. (« Chervon North America ») accorde la Garantie limitée suivante pour les produits EGO à l'acheteur initial de produits EGO.

La période de garantie détaillée de chaque produit EGO est indiquée en ligne à l'adresse <http://egopowerplus.com/warranty-policy>.

**Veillez contacter le Service à la clientèle d'EGO en téléphonant au 1-855-EGO-5656 (appel gratuit)** à tout moment en cas de questions, si vous voulez vous prévaloir de la garantie.

## GARANTIE LIMITÉE DE SERVICE APRÈS-VENTE

Les produits EGO sont garantis contre tout défaut de matériel ou de fabrication à partir de la date d'achat au détail originale et pendant la période de garantie applicable.

Pour toute demande de garantie soumise correctement et dans les délais, si Chervon North America détermine qu'un produit est défectueux pendant la période de garantie, le produit sera réparé ou remplacé gratuitement, selon ce qui aura été déterminé par Chervon North America.

## COMMENT OBTENIR DE L'ASSISTANCE DANS LE CADRE DU SERVICE APRÈS-VENTE

Pour obtenir de l'assistance dans le cadre de la garantie (pendant la période de garantie applicable), veuillez contacter le service à la clientèle d'EGO en téléphonant au **1-855-EGO-5656** (appel gratuit). Lorsque vous demandez de l'assistance dans le cadre de la garantie, vous devez présenter le reçu de vente original daté. Un centre de service après-vente agréé sera sélectionné pour évaluer et réparer le produit défectueux conformément aux conditions de garantie énoncées. Lorsque vous apportez votre produit au centre de service après-vente agréé, il se peut qu'une petite caution vous soit demandée lors du dépôt de votre outil. Cette caution est remboursable lorsque le service de réparation est considéré comme étant couvert par la garantie. Il incombe à l'acheteur d'effectuer le transport de tous les équipements électriques d'extérieur ou attachements à ses frais.

## LIMITATIONS ET EXCLUSIONS SUPPLÉMENTAIRES

Cette garantie limitée ne s'applique qu'à l'acheteur initial d'un produit à un revendeur agréé EGO, et elle ne peut pas être cédée. Les produits EGO ne sont pas considérés comme défectueux et la présente garantie ne s'applique pas lorsque le défaut invoqué est imputable à une cause autre que les défauts définis ci-dessus. Cette garantie est nulle et non avenue si le produit a été utilisé à des fins de location. La présente garantie ne s'applique pas aux dommages causés par un accident, un abus, une mauvaise utilisation, une altération, une modification, une réparation non autorisée, un contact avec un liquide, un incendie, un tremblement de terre ou toute autre cause externe ; par une utilisation du produit en dehors des instructions, spécifications ou directives d'EGO ; ou par un manquement à l'entretien ou à la maintenance convenable du produit. Cette garantie ne s'applique pas non plus aux dommages esthétiques, y compris, mais sans s'y limiter, les rayures ou les bosses, ainsi qu'aux défauts causés par l'usure normale ou autrement dus au vieillissement normal du produit.

CETTE GARANTIE EXPRESSE EST DONNÉE EN LIEU ET PLACE DE TOUTE AUTRE GARANTIE, EXPRESSE OU IMPLICITE, Y COMPRIS, MAIS SANS S'Y LIMITER, TOUTE GARANTIE DE QUALITÉ MARCHANDE OU D'ADÉQUATION À UN USAGE PARTICULIER, QUI EST REJETÉE. Toute garantie implicite, y compris la garantie de qualité marchande ou d'adéquation à un usage particulier qui ne peut être rejetée en vertu de la loi de l'État ou de la province est limitée à la période de garantie applicable définie au début de cet article. Le seul et unique recours en rapport avec l'achat, l'installation, l'utilisation et/ou la performance des produits EGO est la réparation ou le remplacement du produit selon la décision de Chervon North America. La responsabilité maximale de Chervon North America ne dépassera en aucun cas le prix d'achat payé pour le produit. CHERVON NORTH AMERICA NE SERA PAS RESPONSABLE ENVERS L'UTILISATEUR OU TOUTE AUTRE PERSONNE DES DOMMAGES CONSÉCUTIFS, ACCIDENTELS, SPÉCIAUX, EXEMPLAIRES, INDIRECTS OU PUNITIFS RÉSULTANT DE L'UTILISATION DES PRODUITS, Y COMPRIS, MAIS SANS S'Y LIMITER, LES PRÉJUDICES CORPORELS, LA MORT, LES DOMMAGES MATÉRIELS, LA PERTE DE BÉNÉFICES OU TOUT AUTRE DOMMAGE ÉCONOMIQUE. Cette garantie vous confère des garanties juridiques particulières, et vous pouvez aussi avoir d'autres droits, qui varient selon l'État ou la province. Étant donné que certains États et certaines provinces ne permettent pas de limitations quant à la durée d'une garantie implicite ou ne permettent pas l'exclusion ou la limitation des dommages indirects ou secondaires, ou le délai de prescription pour intenter certaines actions, il est possible que les limitations contenues aux présentes ne s'appliquent pas à consommateurs dans ces États ou provinces.



Cette garantie est soumise au droit du Michigan et doit être interprétée conformément au droit du Michigan sans tenir compte des principes de conflits de lois. Aucune action en justice ne pourra être intentée contre Chervon North America si elle n'est pas déposée dans un délai d'un (1) an après que le fondement de cette action en justice aura été connu, ou qu'il aurait dû l'être si une diligence raisonnable avait été exercée. Toute action non intentée dans les délais est réputée abandonnée.

Pour le service à la clientèle, contactez-nous en téléphonant au numéro suivant (appel gratuit) : **1-855-EGO-5656** ou **EGOPOWERPLUS.COM**.  
EGO Customer Service,  
769 Seward Ave. NW, Suite 102,  
Grand Rapids, Michigan 49504.

# EGO™

POWER<sup>+</sup> SPEAKER™

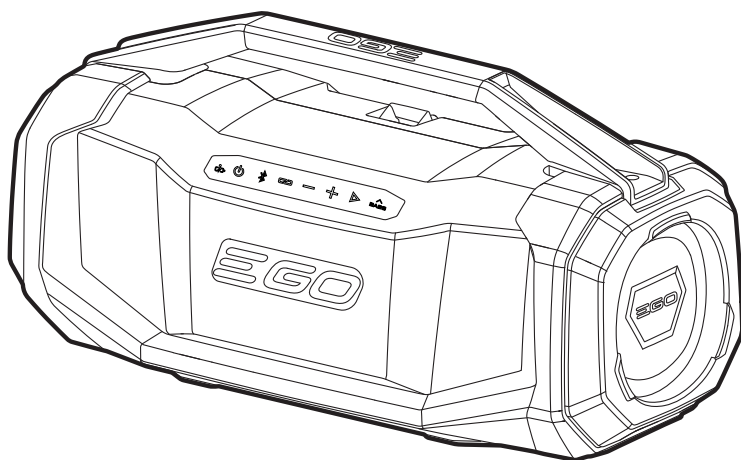

MANUAL DEL USUARIO

## PARLANTE BLUETOOTH DE 180 W DE ION LITIO DE 56 V PARA EXTERIORES

NÚMERO DE MODELO SK1800/SK1800-FC

**⚠ ADVERTENCIA:** Para reducir el riesgo de lesiones, el usuario debe leer y comprender el Manual del propietario antes de usar este producto. Guarde estas instrucciones para referencia futura.

# ¡LEA TODAS LAS INSTRUCCIONES!



LEA Y ENTIENDA EL  
MANUAL DEL OPERADOR

## ÍNDICE

Símbolos de seguridad .....	49
Instrucciones de seguridad importantes .....	50-51
Declaración de la FCC .....	52
Símbolos .....	53
Introducción .....	54
Especificaciones .....	55
Lista de empaque .....	55
Descripción .....	56-57
Utilización .....	58-65
Mantenimiento .....	66
Resolución de problemas .....	67
Garantía Limitada de EGO .....	68-69



# SÍMBOLOS DE SEGURIDAD

El propósito de los símbolos de seguridad es alertarlo sobre posibles peligros. Los símbolos de seguridad y sus explicaciones merecen una atención y comprensión minuciosas. Las advertencias de los símbolos, por sí mismas, no eliminan los peligros. Las instrucciones y las advertencias no sustituyen las medidas de prevención de accidentes que correspondan.

**⚠ ADVERTENCIA** Antes de utilizar esta herramienta, asegúrese de leer y comprender todas las instrucciones de seguridad en este Manual del propietario, incluidos todos los símbolos de alerta de seguridad como “**PELIGRO**”, “**ADVERTENCIA**” y “**PRECAUCIÓN**”. No seguir todas las instrucciones que se indican a continuación podría resultar en descargas eléctricas, incendios y/o lesiones personales graves.

Las definiciones que aparecen a continuación describen el nivel de gravedad de cada palabra de aviso. Por favor, lea el manual y preste atención a estos símbolos.	
	Este es el símbolo de alerta de seguridad. Se utiliza para alertarle a usted de posibles peligros de lesiones corporales. Obedezca todos los mensajes de seguridad que sigan a este símbolo para evitar posibles lesiones o la muerte.
<b>⚠ PELIGRO</b>	PELIGRO indica una situación peligrosa que, si no se evita, causará la muerte o lesiones graves.
<b>⚠ ADVERTENCIA</b>	ADVERTENCIA indica una situación peligrosa que, si no se evita, podría causar la muerte o lesiones graves.
<b>⚠ PRECAUCIÓN</b>	PRECAUCIÓN, utilizada con el símbolo de alerta de seguridad, indica una situación peligrosa que, si no se evita, podría causar lesiones leves o moderadas.

## MENSAJES DE PREVENCIÓN DE DAÑOS E INFORMACIÓN

Estos mensajes ofrecen al usuario información y/o instrucciones importantes que, de no seguirse, podrían causar daños al equipo u otros daños materiales. Antes de cada mensaje, aparece la palabra “**AVISO**”, como en el ejemplo a continuación:

**AVISO** Si no se siguen estas instrucciones se pueden producir daños al equipo y/o daños materiales.

# INSTRUCCIONES DE SEGURIDAD IMPORTANTES

Cuando se utilice un aparato eléctrico, se deberán seguir siempre precauciones básicas, incluyendo las siguientes:

## **¡LEA TODAS LAS INSTRUCCIONES ANTES DE UTILIZAR ESTE PRODUCTO!**

**⚠ ADVERTENCIA** Para garantizar la seguridad y la confiabilidad, todas las reparaciones deberán ser realizadas por un técnico de servicio calificado.

**⚠ ADVERTENCIA** Lea todas las advertencias de seguridad, instrucciones, ilustraciones y especificaciones que se proporcionan con este aparato. Si no se siguen todas las instrucciones que se indican a continuación, es posible que el resultado sea descargas eléctricas, incendio y/o lesiones graves.

- Para reducir el riesgo de incendio o descargas eléctricas, no exponga este aparato a la lluvia ni a la humedad. Solo se debe utilizar en lugares secos.
- Utilice este aparato solo en un área bien ventilada.
- Lea estas instrucciones.
- Haga caso de todas las advertencias.
- Siga todas las instrucciones.
- No utilice este aparato cerca de agua.
- Limpie este aparato solo con un paño seco.
- No bloquee ninguna abertura de ventilación. Instale este aparato de acuerdo con las instrucciones del fabricante.
- No instale este aparato cerca de fuentes de calor, tales como radiadores, rejillas de calefacción, estufas de cocina u otros aparatos (incluyendo amplificadores) que produzcan calor.
- Utilice solo aditamentos/accesorios especificados por el fabricante.
- Utilice este aparato solo con el carrito, la base de soporte, el trípode, el soporte o la mesa especificados por el fabricante o vendidos con el aparato. Cuando se utilice un carrito, tenga precaución cuando mueva la combinación de carrito/aparato para evitar lesiones si se voltea.
- Haga que todo el servicio de ajustes y reparaciones sea realizado por personal de servicio calificado. El servicio de ajustes y reparaciones es necesario cuando el aparato se haya dañado de alguna manera, como por ejemplo cuando

el cable o el enchufe de la fuente de alimentación esté dañado, cuando se haya derramado líquido o hayan caído objetos dentro del aparato, cuando el aparato haya sido expuesto a lluvia o humedad, cuando no funcione normalmente o cuando se haya caído. El servicio de ajustes y reparaciones o el mantenimiento realizados por personal no calificado podría causar un riesgo de lesiones.

- **Un aparato alimentado por baterías que utilice baterías integrales o un paquete de batería separado se debe recargar solo con el cargador especificado para la batería.** Es posible que un cargador que pueda ser sea adecuado para un tipo de batería cree un riesgo de incendio cuando se utilice con otra batería.
- **No desarme nunca el aparato ni intente hacer ningún tipo de recableado del sistema eléctrico del mismo.**
- **Realice mantenimiento del aparato. Compruebe si hay desalineación, rotura de piezas y cualquier otra situación que pueda afectar al funcionamiento del aparato. Si el aparato está dañado, haga que lo reparen antes de utilizarlo. Utilice el aparato de acuerdo con estas instrucciones, teniendo en cuenta las condiciones de trabajo y el trabajo que se vaya a realizar.** El uso del aparato para operaciones distintas a las previstas podría causar una situación peligrosa.
- **Mantenga el aparato alejado de otros objetos metálicos, tales como clips sujetapapeles, monedas, llaves, clavos, tornillos u otros objetos metálicos pequeños, que puedan hacer una conexión de un terminal al otro.** Si se cortocircuitan juntos los terminales, es posible que se causen quemaduras o un incendio.
- **No utilice el aparato si se ha caído o ha recibido un golpe fuerte.** Una aparato dañado aumentará el riesgo de incendio.
- **Deseche de inmediato una batería usada. Manténgala alejada de los niños. No la desensamble ni la deseche en un fuego.**
- **Utilice el aparato solo con los paquetes de batería y los cargadores que se indican a continuación.**

PAQUETE DE BATERÍA	CARGADOR
BA1400, BA1400-FC, BA2800, BA2800-FC, BA4200, BA4200-FC, BA1400T, BA1400T-FC, BA2242T, BA2242T-FC, BA2800T, BA2800T-FC, BA3360T, BA3360T-FC, BA4200T, BA4200T-FC, BA4480T, BA4480T-FC, BA5600T, BA5600T-FC, BA6720T, BA6720T-FC	CH2100, CH2100-FC, CH3200, CH3200-FC, CH5500, CH5500-FC, CH2800D, CH2800D-FC, CH7000, CH7000-FC, CH7000T, CH7000T-FC

## DECLARACIÓN DE LA FCC

1. Este dispositivo cumple con la Parte 15 de las Reglas de la FCC. Su utilización está sujeta a las dos condiciones siguientes:
  - 1) Este dispositivo no podrá causar interferencia perjudicial.
  - 2) Este dispositivo debe aceptar cualquier interferencia que reciba, incluyendo interferencia que pueda causar un funcionamiento no deseado.
2. Los cambios o las modificaciones no aprobados expresamente por la parte responsable del cumplimiento de la normativa podrían anular la autoridad del usuario para utilizar el equipo.

**AVISO** Este equipo ha sido sometido a pruebas y se ha demostrado que cumple con los límites para un dispositivo digital de Clase B, conforme a la Parte 15 de las Reglas de la FCC. Estos límites están diseñados para proporcionar una protección razonable contra la interferencia perjudicial en una instalación doméstica. Este equipo genera, utiliza y puede irradiar energía de radiofrecuencia y, si no se instala y se utiliza de acuerdo con las instrucciones, es posible que cause interferencia perjudicial para las radiocomunicaciones. Sin embargo, no hay garantía de que no se vaya a producir interferencia en una instalación en particular. Si este equipo efectivamente causa interferencia perjudicial para la recepción de radio o televisión, lo cual se puede determinar apagando y encendiendo el equipo, se insta al usuario a que intente corregir la interferencia mediante una o más de las siguientes medidas: Reoriente o reubique la antena receptora. Aumente la separación entre el equipo y el receptor. Conecte el equipo a un tomacorriente de un circuito diferente al circuito al cual el receptor esté conectado. Para obtener ayuda, consulte con el distribuidor o con un técnico de radio y televisión experimentado.

**¡CONSERVE ESTAS INSTRUCCIONES!** Consúltelas con frecuencia y utilícelas para instruir a otras personas que puedan usar este producto. Si presta este producto a otra persona, entréguele también estas instrucciones para evitar un mal uso del producto y posibles lesiones.

# SÍMBOLOS

Esta página muestra y describe los símbolos de seguridad que pueden aparecer en este producto. Lea, comprenda y siga todas las instrucciones de la máquina antes de ensamblarla y utilizarla.

	Alerta de seguridad	Precauciones que involucran la seguridad del operador.
	Lea y entienda el Manual del operador	Para reducir el riesgo de lesiones, el usuario debe leer y entender el manual del operador antes de utilizar este producto.
	Bluetooth®	Símbolo de Bluetooth®
	Corriente continua (CC)	Tipo o característica de corriente
IP..	Grado de protección contra la penetración (IP)	Clasifica el grado de protección proporcionado por un cerramiento para equipos eléctricos.
V	Voltio	Tensión
W	Vatio	Potencia
A	Amperios	Corriente
Hz	Hercio	Frecuencia (ciclos por segundo)
m	Metro	Longitud o tamaño
mm	Milímetro	Longitud o tamaño
kg	Kilogramo	Peso
lbs.	Libras	Peso
°C	Grados Celsius	Temperatura
°F	Grados Fahrenheit	Temperatura

## INTRODUCCIÓN

Felicitaciones por su selección del parlante Bluetooth EGO de 180 W para exteriores. Este parlante ha sido diseñado, concebido y fabricado para ofrecerle a usted la mejor confiabilidad y el mejor rendimiento posibles.

En caso de que tuviera algún problema que no pudiera resolver fácilmente, póngase en contacto con el Servicio al Cliente de EGO llamando al 1-855-EGO-5656.

Este manual contiene información importante para el ensamble, el funcionamiento y el mantenimiento seguro de su producto. Léalo detenidamente antes de usar el producto. Mantenga este manual a mano para poder consultarlo en cualquier momento.

NÚMERO DE SERIE \_\_\_\_\_ FECHA DE COMPRA \_\_\_\_\_

DEBE ANOTAR EL NÚMERO DE SERIE Y LA FECHA DE COMPRA Y CONSERVARLOS EN UN LUGAR SEGURO PARA CONSULTARLOS EN EL FUTURO.

## ESPECIFICACIONES

Tensión nominal	56V 
Tensión del adaptador de alimentación de CA	100-240 V,50/60 Hz
Potencia de salida	180 W
Potencia de salida del amplificador	Woofers: 80 W x1
	Tweeter: 10 W x 2
	Medios: 40 W x 2
Puerto AUX	3,5 mm
Salida USB-A	5 V, 2 A
Entrada/salida USB-C	DC5V 3A, DC9V 3A, DC12V 3A, DC15V 3A, DC20V 5A
Alcance de Bluetooth®	>180 pies o (> 55 m)
Temperatura de funcionamiento recomendada	5 – 104 °F (-15 – 40 °C)
Temperatura de almacenamiento recomendada	-4 – 158 °F (-20 – 70 °C)
Peso del parlante (sin paquete de batería)	17 lb. (7.7 kg)
Calificación de protección contra la penetración	IP54* (protegido contra el polvo y las salpicaduras de agua)

\* **NOTA:** La clasificación IP54 se basa en el aparato.

## LISTA DE EMPAQUETAMIENTO

NOMBRE DE LA PIEZA	CANTIDAD
Parlante portátil	1
Manual del operador	1

# DESCRIPCIÓN

## CONOZCA SU PARLANTE BLUETOOTH EGO PARA EXTERIORES (Fig. 1)

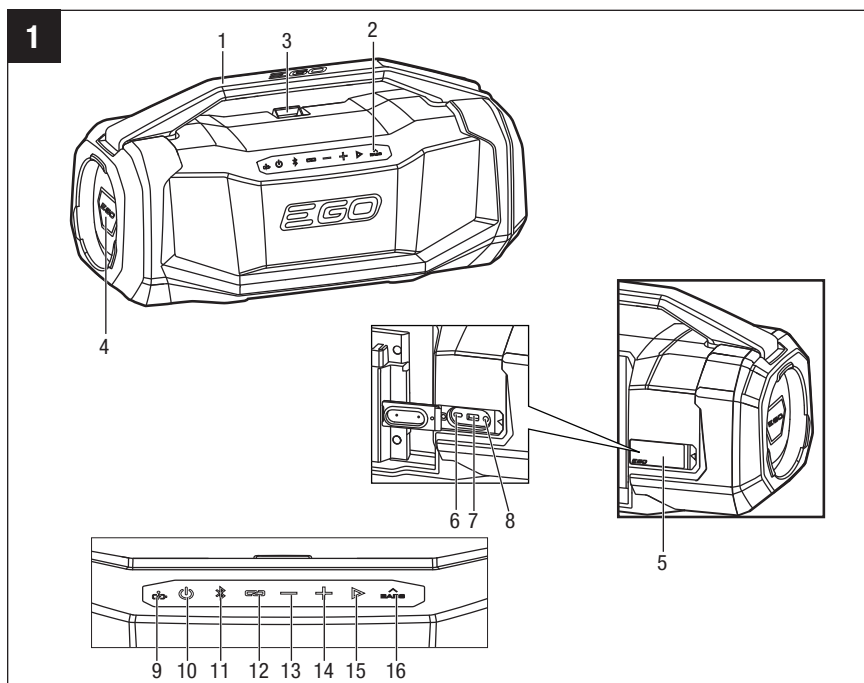

- |                                      |                                  |
|--------------------------------------|----------------------------------|
| 1. Agarradera                        | 9. Indicador de carga            |
| 2. Panel de control                  | 10. Botón de ENCENDIDO y APAGADO |
| 3. Botón de liberación de la batería | 11. Botón de Bluetooth           |
| 4. Luz pulsante                      | 12. Botón de enlace              |
| 5. Cubierta de caucho                | 13. Botón de bajada del volumen  |
| 6. Puerto de entrada/salida USB-C    | 14. Botón de subida del volumen  |
| 7. Puerto de salida USB-A            | 15. Botón de reproducción/pausa  |
| 8. Puerto AUX                        | 16. Botón de subida de graves    |



**⚠ ADVERTENCIA** El uso seguro de este producto requiere entender la información que se encuentra en el producto y en este manual de instrucciones, así como tener conocimiento del proyecto que se esté intentando realizar. Antes de utilizar este producto, familiarícese con todas las funciones de utilización y reglas de seguridad.

### **Indicador de Bluetooth**

Se ilumina cuando el parlante está conectado a un dispositivo móvil a través de Bluetooth.

### **Botón de enlace**

Le permite a usted emparejar hasta 100 parlantes.

### **Subida de graves**

Amplifica los graves de la música, proporcionando un sonido más rico y más profundo que puede hacer sus canciones favoritas incluso más agradables.

## UTILIZACIÓN

**⚠ ADVERTENCIA** No deje que la familiaridad con este producto le haga descuidarse. Recuerde que una fracción de segundo de descuido es suficiente para causar lesiones graves.

**⚠ ADVERTENCIA** No utilice ningún aditamento o accesorio no recomendado por el fabricante de este producto. La utilización de aditamentos o accesorios no recomendados puede causar lesiones corporales graves.

## APLICACIÓN

Usted puede utilizar este producto para los propósitos que se indican a continuación:

- Reproducción de audio procedente de dispositivos conectados inalámbricamente o a través de un cable AUX.

## PARA INSTALAR/DESINSTALAR EL PAQUETE DE BATERÍA (Fig. 2)

**NOTA:** Cargue completamente el paquete de batería antes del primer uso.

**NOTA:** Un sonido recordará que la carga del paquete de batería está baja.

**⚠ ADVERTENCIA** Retire siempre el paquete de batería del producto cuando esté ensamblando piezas, haciendo ajustes o realizando limpieza, o cuando el producto no se esté utilizando. Al desinstalar el paquete de batería se prevendrán los arranques accidentales que podrían causar lesiones corporales graves.

Al desinstalar el paquete de batería se prevendrán los arranques accidentales que podrían causar lesiones corporales graves.

## Para instalar el paquete de batería

1. Alinee las costillas del paquete de batería con las ranuras de montaje ubicadas en el puerto de la batería del parlante.
2. Presione el paquete de batería hacia el interior del puerto de la batería hasta que se acople a presión en la posición correcta.

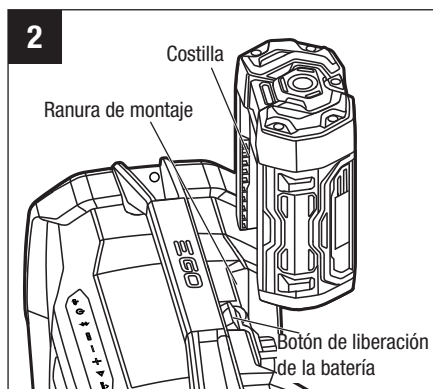

**⚠ ADVERTENCIA** Asegúrese de que el pestillo ubicado en el parlante se acople a presión en la posición correcta y que el paquete de batería esté firmemente sujeto al parlante antes de comenzar la utilización. En el caso de que el paquete de batería no se asiente firmemente, el resultado podría ser que dicho paquete se caiga y cause lesiones corporales graves.

### Para desinstalar el paquete de batería

**⚠ ADVERTENCIA** Tenga cuidado siempre de fijarse en la ubicación de los pies, los niños o los animales domésticos cuando presione el botón de liberación de la batería. Se podrían producir lesiones graves si el paquete de batería se cae. No retire NUNCA el paquete de batería cuando esté en un lugar elevado.

1. Sostenga el paquete de batería en la palma de la mano.
2. Presione el botón de liberación de la batería con el pulgar; el paquete de batería se desacoplará del pestillo.
3. Agarre el paquete de batería y retírelo del parlante.

### PARA UTILIZAR EL ADAPTADOR DE ALIMENTACIÓN DE CA (NO INCLUIDO)

El adaptador de alimentación de CA no está incluido cuando se envía el producto. El cargador rápido EGO CH1000PD/CH1000PD-FC o un adaptador y un cable de carga que cumplan con el protocolo PD y superen 60 W se pueden utilizar como adaptador de alimentación.

**NOTA:** Cuando utilice el adaptador de alimentación de CA solo, es posible que la calidad del sonido y el volumen de la música resulten afectados.

Abra la cubierta de caucho e inserte el enchufe del adaptador de alimentación de CA en el puerto de entrada/salida USB-C ubicado en la parte trasera del parlante. Enchufe el adaptador en un tomacorriente estándar (Fig. 3a).

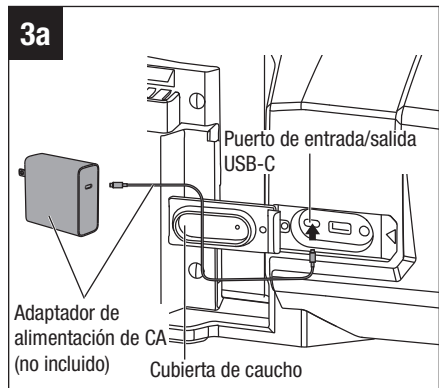

Cuando el adaptador de alimentación esté conectado, el paquete de batería insertado se cargará automáticamente. La luz de punto pequeño ubicada encima del símbolo del indicador del cargador parpadeará en blanco. Cuando el paquete de batería esté completamente cargado, la luz de punto pequeño se iluminará en blanco continuo. Cuando la luz de punto pequeño se ilumine en rojo continuo, eso significa que el paquete de batería está defectuoso (Fig. 3b).

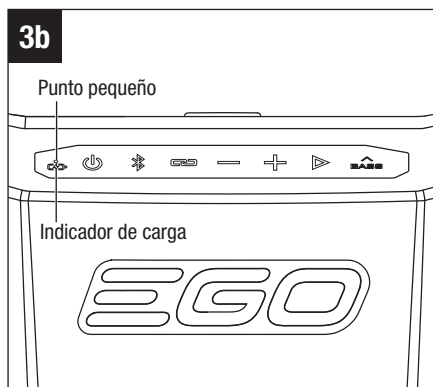

El adaptador de alimentación de CA se deberá desconectar del tomacorriente cuando no se esté utilizando.

**NOTA:** El paquete de batería y los dispositivos USB, tales como teléfonos celulares, reproductores de MP3, etc., conectados a un puerto de salida USB-A se pueden cargar cuando el adaptador de alimentación de CA esté conectado.

**AVISO** Cierre siempre la cubierta de caucho después de cada uso para proteger los puertos contra el polvo, la suciedad y la humedad.

## ENCENDIDO Y APAGADO DEL PARLANTE (Fig. 4)

Presione brevemente el botón de ENCENDIDO y APAGADO. El parlante se encenderá, la luz del botón de ENCENDIDO y APAGADO permanecerá iluminada y un sonido anunciará la conexión.

Para apagar el parlante, presione brevemente el botón de ENCENDIDO y APAGADO. Un sonido anunciará la desconexión.



**NOTA:** El parlante se apagará automáticamente después de 20 minutos si no se está reproduciendo música o no hay salida de los puertos USB-A o USB-C.

## MODO DE FUNCIONAMIENTO BLUETOOTH (Fig. 5)

Después de encender el parlante, el emparejamiento de Bluetooth se encenderá automáticamente, lo cual será indicado por un parpadeo blanco del botón de Bluetooth.

- Active la función de Bluetooth en el dispositivo que se vaya a conectar (teléfono inteligente o similar) y seleccione “EGO SK1800” como objetivo de la conexión Bluetooth en su dispositivo.
- Un sonido anunciará la conexión y el botón de Bluetooth permanecerá iluminado después de que un dispositivo se conecte exitosamente.

**NOTA:** Si se emparejó previamente al dispositivo deseado, el parlante se reconectará automáticamente al mismo dispositivo al encender el parlante.

El modo de emparejamiento de Bluetooth solo estará activo durante 3 minutos y se apagará automáticamente si no hay ningún dispositivo conectado/emparejado.

Presione brevemente el botón de Bluetooth. El botón de Bluetooth comenzará a parpadear para indicar que se puede conectar un dispositivo.

Se pueden conectar dos dispositivos al parlante a través de Bluetooth al mismo tiempo.

- Después de que se conecte el primer dispositivo, presione y mantenga presionado el botón de Bluetooth hasta que comience a parpadear.
- Una vez que el botón de Bluetooth comience a parpadear, seleccione “EGO SK1800” en el segundo dispositivo y conéctelo al parlante. Después de que la conexión sea exitosa, habrá un anuncio de voz de que el segundo dispositivo se ha conectado.

**NOTA:** Si hay un problema de reproducción, reinicie el parlante.

**Para desconectar el dispositivo Bluetooth:** Presione y mantenga presionado el botón de Bluetooth durante más de 2 segundos o desconecte el parlante en su dispositivo.

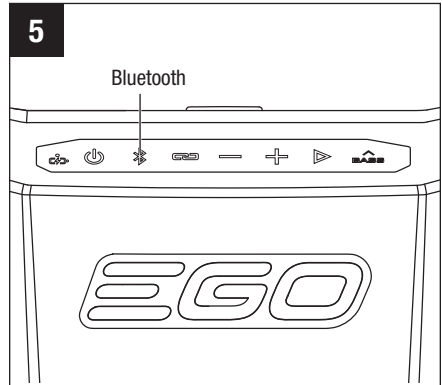

## PARA CONECTAR MÚLTIPLES UNIDADES SK1800 UTILIZANDO EL BOTÓN DE ENLACE (Fig. 6a-6b)

Se pueden conectar hasta 100 parlantes SK1800 utilizando el botón de enlace.

Encienda los parlantes y asegúrese de que uno de ellos esté conectado a un dispositivo a través de Bluetooth.

El parlante conectado al dispositivo actuará como unidad “anfitriona” y podrá controlar la reproducción (volumen, reproducción/pausa, etc.).

**NOTA:** Una vez que el volumen esté ajustado en la unidad “anfitriona”, otros parlantes conectados se ajustarán automáticamente al mismo nivel de volumen que la unidad “anfitriona”.

Presione y mantenga presionado el botón de enlace durante más de 2 segundos en la unidad “anfitriona” y el parlante secundario. Cuando el parlante conectado reproduzca la música de la unidad “anfitriona”, eso significa que los dos parlantes están emparejados automáticamente uno con otro.

**NOTA:** Si desea conectarse a los parlantes tercero, cuarto o noagésimo noveno más tarde, solo tendrá que presionar y mantener presionado el botón de ENLACE durante más de 2 segundos en el parlante adicional (los parlantes adicionales).

La distancia entre los dos parlantes enlazados no puede exceder 131 pies (40 metros) en un campo abierto.

Presione y mantenga presionado el botón de enlace durante más de 2 segundos en la unidad “anfitriona” o apague brevemente los otros parlantes para desconectar el sistema de ENLACE.

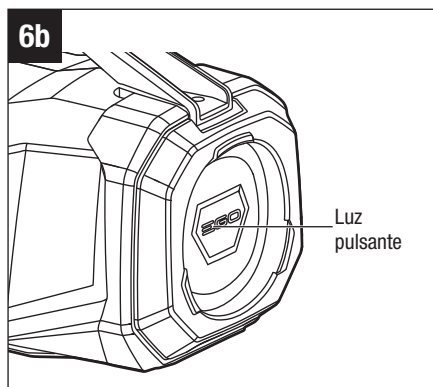
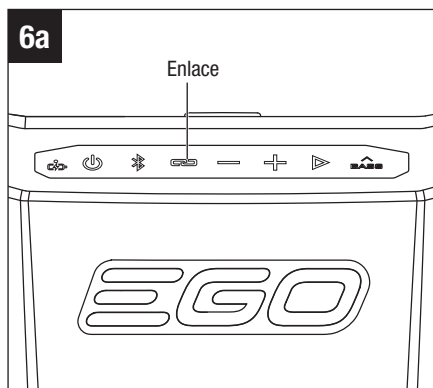

Además de conectar múltiples parlantes, el botón de enlace también controla la luz pulsante. Presione el botón de ENLACE para encender o apagar la luz pulsante. Cuando no se esté reproduciendo música, la luz pulsante se atenuará gradualmente hasta apagarse por completo y luego regresará gradualmente a la luminosidad máxima.

## AJUSTE DEL VOLUMEN (Fig. 7)

El parlante cuenta con 16 niveles de volumen.

- Para reducir el volumen, presione el botón "-" una vez para reducirlo un nivel.
- Presione y mantenga presionado el botón "-" para reducir gradualmente el volumen. Puede dejar de presionar el botón "-" cuando el volumen alcance el nivel deseado.
- Para aumentar el volumen, presione el botón "+" una vez para aumentarlo un nivel.
- Presione y mantenga presionado el botón "+" para aumentar gradualmente el nivel. Puede dejar de presionar el botón "+" cuando el volumen alcance el nivel deseado.



**NOTA:** Cuando el volumen se ajuste al máximo, un sonido anunciará que se ha alcanzado el volumen máximo.

El ajuste de volumen no solo regula el volumen del parlante, sino que también puede regular el volumen en el dispositivo.

## REPRODUCCIÓN/PAUSA (Fig. 8)

Presione el botón de reproducción/pausa para iniciar o pausar la música.

Presione rápidamente dos veces el botón de reproducción/pausa para avanzar a la siguiente pista/archivo.

## SUBIDA DE GRAVES (Fig. 9)

Presione el botón de subida de graves para amplificar los graves. El botón de subida de graves permanecerá iluminado para indicar que los graves están amplificados.

Presione de nuevo el botón de subida de graves para devolver los graves al nivel normal. La luz del botón de subida de graves se apagará.

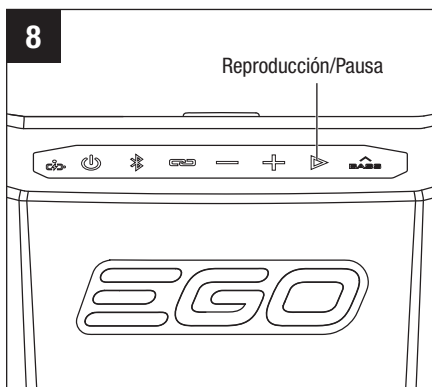



## MODO DE FUNCIONAMIENTO AUX (Fig. 10)

Abra la cubierta de caucho, inserte el cable AUX (no incluido) en el puerto AUX y asegúrese de que esté conectado correctamente.

Conecte la fuente de música externa (reproductor de MP3 o similar) al otro extremo del cable AUX.

Encienda el parlante y comience la reproducción.

Cuando haya acabado la reproducción, desconecte el cable AUX.

**NOTA:** Las baterías de los dispositivos conectados no se pueden cargar a través de la conexión AUX.

**NOTA:** Al apagar el parlante, el dispositivo conectado no se apaga automáticamente.

**AVISO** Cierre siempre la cubierta de caucho después de cada uso para proteger los puertos contra el polvo, la suciedad y la humedad.

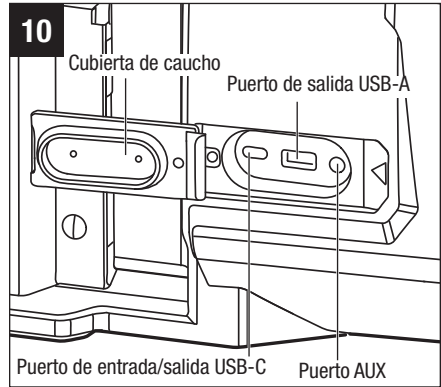

## PUERTOS DE ALIMENTACIÓN USB (Fig. 10)

Cuando haya un paquete de batería instalado o el parlante esté conectado a un adaptador de alimentación de CA y se encienda el parlante, el puerto de entrada/salida USB-C y el puerto de salida USB-A suministrarán alimentación de carga para dispositivos de baja potencia, tales como teléfonos celulares, reproductores de MP3, etc. Desconecte inmediatamente el dispositivo USB después de cargarlo.

**NOTA:** El puerto de salida USB-A no se puede utilizar para reproducir audio. La reproducción de audio solo es posible a través de la conexión Bluetooth o AUX.

**AVISO** Cierre siempre la cubierta de caucho después de cada uso para proteger los puertos contra el polvo, la suciedad y la humedad.

## MANTENIMIENTO

**⚠ ADVERTENCIA** Cuando haga servicio de ajustes y reparaciones, utilice solo piezas de repuesto EGO idénticas. Es posible que el uso de cualquier otra pieza cree un peligro o cause daños al producto. Para garantizar la seguridad y la confiabilidad, todas las reparaciones deberán ser realizadas por un técnico de servicio calificado en un Centro de Servicio EGO.

**⚠ ADVERTENCIA** Para evitar lesiones corporales graves, retire siempre el paquete de batería del parlante antes de realizar limpieza o efectuar cualquier mantenimiento.

### MANTENIMIENTO GENERAL

Evite utilizar solventes cuando limpie piezas de plástico. La mayoría de los plásticos son susceptibles de sufrir daños causados por diversos tipos de solventes comerciales y es posible que resulten dañados por su uso. Use un paño limpio para retirar la suciedad, el polvo, el aceite, la grasa, etc.

**⚠ ADVERTENCIA** No deje en ningún momento que líquidos de freno, gasolina, productos a base de petróleo, aceites penetrantes, etc., entren en contacto con las piezas de plástico. Las sustancias químicas pueden dañar, debilitar o destruir el plástico, lo cual puede que cause lesiones corporales graves.

### ALMACENAMIENTO

- Retire el paquete de batería del parlante.
- Limpie el aparato para eliminar todos los materiales extraños.
- Almacene el aparato en un espacio cerrado que sea inaccesible para los niños. Manténgalo alejado de los agentes corrosivos, tales como productos químicos de jardín y sales anticongelantes.

## RESOLUCIÓN DE PROBLEMAS

PROBLEMA	CAUSA	SOLUCIÓN
El parlante no funciona.	<ul style="list-style-type: none"> <li>■ El paquete de batería no está instalado en el parlante.</li> <li>■ No hay contacto eléctrico entre el parlante y la batería.</li> <li>■ La carga del paquete de batería está agotada.</li> <li>■ El paquete de batería está demasiado caliente.</li> </ul>	<ul style="list-style-type: none"> <li>■ Instale el paquete de batería en el parlante.</li> <li>■ Retire el paquete de batería, compruebe los contactos y reinstale el paquete de batería.</li> <li>■ Cargue el paquete de batería.</li> <li>■ Enfríe el paquete de batería hasta que su temperatura descienda por debajo de 152 °F (67 °C).</li> </ul>
El parlante no se puede emparejar adecuadamente con un dispositivo Bluetooth.	<ul style="list-style-type: none"> <li>■ Fuera del alcance de emparejamiento de Bluetooth.</li> </ul>	<ul style="list-style-type: none"> <li>■ Acerque su dispositivo al parlante.</li> </ul>



# GARANTÍA LIMITADA DE EGO

## TÉRMINOS Y DURACIÓN DE LA PÓLIZA DE GARANTÍA

Chervon North America, Inc. ("Chervon North America"), proporciona la siguiente Garantía Limitada para los productos EGO al comprador original de productos EGO.

El período de garantía detallado de cada producto EGO se puede encontrar en línea en <http://egopowerplus.com/warranty-policy>.

**Sírvase contactar a Servicio al Cliente de EGO llamando gratis al 1-855-EGO-5656** en cualquier momento en que tenga preguntas o reclamos de garantía.

## GARANTÍA LIMITADA DE SERVICIO

Los productos EGO están garantizados contra defectos de material o de fabricación a partir de la fecha de compra minorista original durante el período de garantía aplicable. Para cualquier reclamo de garantía presentado de manera adecuada y oportuna, si Chervon North America determina que un producto presenta algún defecto durante el período de garantía, dicho producto recibirá una reparación o un replazo gratuitos, según lo determine Chervon North America.

## CÓMO OBTENER SERVICIO

Para obtener servicio de garantía, dentro del período de garantía aplicable, sírvase contactar a servicio al cliente de EGO llamando gratis al **1-855-EGO-5656**. Cuando solicite servicio de garantía, deberá presentar el recibo de venta fechado original. Se seleccionará un centro de servicio autorizado para evaluar y reparar el producto si el mismo presenta algún defecto de acuerdo con los términos establecidos en la garantía. Cuando lleve su producto al centro de servicio autorizado, es posible que se requiera un pequeño depósito cuando deje allí su herramienta. Este depósito es reembolsable cuando se considere que el servicio de reparaciones esté cubierto bajo garantía. El comprador es responsable del transporte de cualquier equipo o aditamento de energía para exteriores a sus expensas.

## LIMITACIONES Y EXCLUSIONES ADICIONALES

Esta garantía limitada se aplica solo al comprador original que realice la compra a un minorista EGO autorizado y no es transferible. Los productos EGO no serán considerados defectuosos, y esta garantía no se aplicará, en los casos en que el defecto por el que se presente el reclamo sea atribuible a cualquier causa que no sean los defectos definidos anteriormente en este documento. Esta garantía quedará anulada si el producto se

ha utilizado para fines de alquiler. Esta garantía no se aplicará a daños causados por accidente, abuso, uso incorrecto, alteración, modificación, reparación no autorizada, contacto con líquidos, incendio, terremoto u otra causa externa; utilización del producto sin seguir las instrucciones, especificaciones o pautas de EGO; o no hacer servicio de ajustes y reparaciones o no mantener adecuadamente el producto. Esta garantía tampoco se aplica a los daños cosméticos, incluyendo, pero sin limitarse a ello, rasguñaduras o abolladuras; defectos causados por el desgaste por el uso normal o defectos que de alguna otra manera se deban al envejecimiento normal del producto.

ESTA GARANTÍA EXPRESA SE DA EN LUGAR DE TODAS LAS DEMÁS GARANTÍAS, EXPRESAS O IMPLÍCITAS, INCLUYENDO, PERO SIN LIMITARSE A ELLO, TODAS LAS GARANTÍAS DE COMERCIABILIDAD O IDONEIDAD PARA UN PROPÓSITO O USO ESPECÍFICO, LAS CUALES QUEDAN EXCLUIDAS. Todas las garantías implícitas, incluyendo las garantías de comerciabilidad o idoneidad para un propósito específico, que no se puedan excluir bajo la ley estatal, están limitadas al período de garantía aplicable definido al comienzo de este artículo. El remedio único y exclusivo en conexión con la compra, instalación, uso y/o rendimiento de los productos EGO es la reparación o el reemplazo del producto tal y como lo determine Chervon North America. La responsabilidad máxima de North America no excederá en ningún caso el precio de compra pagado por el producto. CHERVON NORTH AMERICA NO SERÁ RESPONSABLE ANTE EL USUARIO NI ANTE NADIE MÁS POR DAÑOS EMERGENTES, INCIDENTALES, ESPECIALES, EJEMPLARES, INDIRECTOS O PUNITIVOS QUE SURJAN DEL USO DE LOS PRODUCTOS, INCLUYENDO, PERO SIN LIMITARSE A ELLO, LESIONES CORPORALES, MUERTE, DAÑOS MATERIALES, GANANCIAS PERDIDAS U OTROS PERJUICIOS ECONÓMICOS. Esta garantía le confiere a usted derechos legales específicos y es posible que usted tenga también otros derechos que varían de un estado a otro. Algunos estados no permiten limitaciones en cuanto a la duración de una garantía implícita, la exclusión o limitación de los daños incidentales o emergentes, o las limitaciones al tiempo para emprender ciertas acciones legales, por lo que las limitaciones contenidas en el presente documento no se aplican a los consumidores individuales de esos estados.

Esta garantía está sujeta a la ley de Michigan y se interpretará de acuerdo con dicha ley, con independencia de los principios sobre conflictos de leyes. No se emprenderá ninguna acción legal contra Chervon North America a menos que se presente dentro del plazo de un (1) año después de que se tenga conocimiento de la base de dicha acción legal o de la cual se debiera haber tenido conocimiento con el ejercicio de una diligencia razonable. Se considerará que se ha renunciado a cualquier acción legal que no se presente oportunamente.

Para obtener servicio al cliente, contáctenos llamando gratis al **1-855-EGO-5656** o en **EGOPOWERPLUS.COM**.

EGO Customer Service,  
769 Seward Ave. NW, Suite 102,  
Grand Rapids, Michigan 49504.





